

FICHE TECHNIQUE

Si-52

Pompe péristaltique

Référence Sauermann® : SI52CE01UN23



Cette pompe péristaltique est conçue pour tout type de climatiseur jusqu'à 8 kW de puissance : unité murale, armoire de climatisation, allège, plafonnier et gainable.

La Si-52 est commandée par son bloc de détection à flotteur (3 niveaux : marche, arrêt, sécurité). Le contact de sécurité permet d'arrêter automatiquement le compresseur du climatiseur ou une électrovanne pour éviter tout débordement du condensat.

Ne doit pas être utilisée en fonctionnement continu.

Avantages



Haute performance

- Refoulement des condensats jusqu'à 12 m de hauteur
- Fonctionnement silencieux, sans vibrations



Fiabilité prolongée

- Tube épais et renforcé pour une meilleure longévité
- Résistance aux condensats pollués (particules et produits chimiques)



Installation facile

- Taille réduite : L105 x l108 x H122 mm
- Protection IP55 permettant une installation en espace non ventilé



Maintenance rapide

- Face avant à ouverture facile sans outil pour le remplacement du tube
- Fusible verre remplaçable en un geste (cartouche standard 5 x 20)

Contenu du kit



- Pompe péristaltique Si-52
- Câble d'alimentation : 1,7 m de long ; 2 fils (phase et neutre).
- Câble de contact d'alarme : 1,7 m, 2 fils
- Platine plastique coulissante, facile à monter (2 vis de fixation)
- Bloc de détection à flotteur (SI2958), câble de 1,5 m

- Kit d'installation du bloc de détection :
 - Tube d'évent Ø int. 4 mm x 75 mm
 - Rail de fixation
 - Adhésif
- Raccord 90° Ø 15 mm - 45 x 152 mm

Caractéristiques techniques

| | |
|---|--|
| Débit maximal | 6 l/h |
| Hauteur d'aspiration max. | 2 m |
| Hauteur de refoulement max. | 12 m |
| Niveau sonore en application à 1 m : ≤ 30 dBA (Mesure effectuée dans le laboratoire acoustique Sauermann, pompe en eau) | |
| Alimentation électrique | 230 V~ 50/60 Hz - 8 W |
| Classe d'isolation | ☐ (double isolation) |
| Type de détection | Détecteur à flotteur |
| Niveau de détection | Marche : 16 mm; Arrêt : 11 mm; Sécurité : 19 mm |
| Contact de sécurité | NF 8A résistif – 250 V |
| Protection | IP55 |
| Dimensions de la pompe | L 105 x l 108 x H 122 |
| Dimensions du bloc de détection | L 55 x l 38 x H 37,5 mm |
| Norme de sécurité | CE & UKCA |
| Directive RoHS | Conforme |
| Directive DEEE | Conforme |
| Packaging | 1,04 kg |
| Masterpack | 24 pièces |

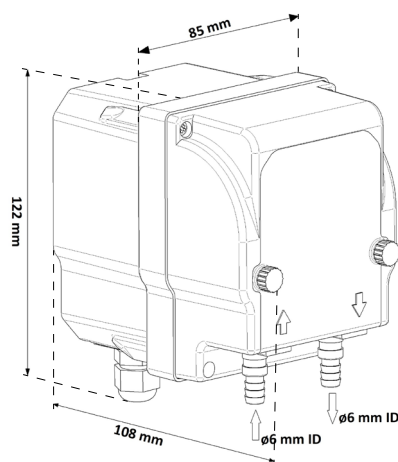

Applications

Tout climatiseur jusqu'à 8 kW

- Climatiseurs muraux
- Armoires de climatisation
- Allèges - Plafonniers
- Gainables

Accessoires

| Nom | Ref |
|--|-----------------------------------|
|  Tube PVC transparent Ø int. 6 mm (1/4") | ACC00909 (5 m) ACC00910 (50 m) |
|  Tête de recharge Pour Si-50, Si-51, Si-52 | ACC00954 |
|  Adaptateur + manchon pour réduire le diamètre de Ø int. 15 mm (3/5") à Ø int. 6 mm (1/4") | ACC00927 |
|  Tube de recharge Pour Si-50, Si-51, Si-52 | ACC00953 |
|  6 Raccords d'évacuation auto étanches pour tubes Ø int. 6 mm (1/4") | ACC00919 |
|  Bloc de détection câble d'alimentation 1.5 m | SI2958 |

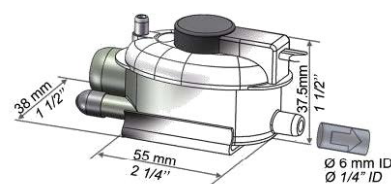

Tableau des débits réels (l/h)

| Hauteur d'aspiration | Hauteur de refoulement | Le débit de refoulement est constant quelle que soit la hauteur de refoulement ou d'aspiration | Longueur totale de tuyauterie (Ø int. 6 mm ; 1/4") |
|----------------------|------------------------|--|---|
| 2 m | 12 m | | 6 |