

**CZ - RD52CP**

### TABLE OF CONTENTS

Product Overview	2
Remote Control Preparation	3
Operations	4
How to Select the Timer	5
Daily Timer Setting	6
Weekly Timer Setting	7~8
Troubleshooting	8



© Panasonic HA Air-Conditioning (M) Sdn. Bhd. 2008.  
Unauthorized copying and distribution is a violation of law.

Panasonic Corporation  
Website: <http://panasonic.net/>

## PRODUCT OVERVIEW

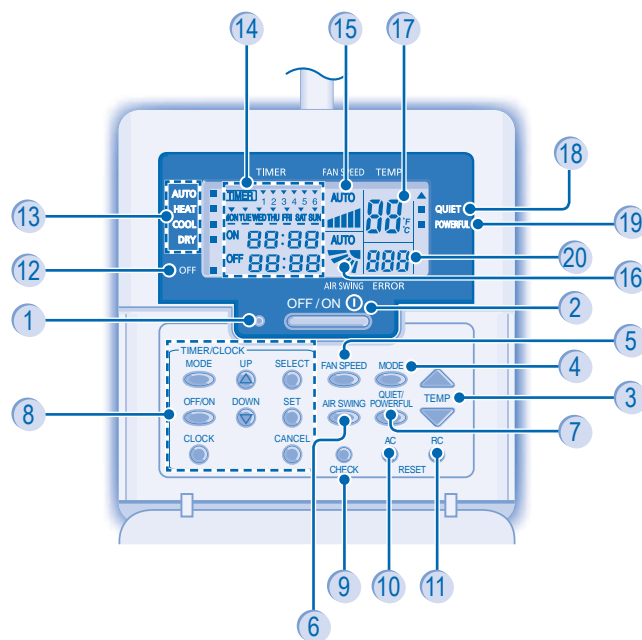

- |                                      |  |
|--------------------------------------|--|
| 1 Operation LED                      | 11 Remote Control Reset Button         |
| 2 OFF/ON Button                      | 12 OFF Indicator                       |
| 3 Temperature Setting Button         | 13 Operation Mode Selection Indicators |
| 4 Operation Mode Button              | 14 Timer/Clock Setting Display         |
| 5 Fan Speed Button                   | 15 Fan Speed Display                   |
| 6 Airflow Direction Selection Button | 16 Airflow Direction Setting Display   |
| 7 Quiet/Powerful Operation Button    | 17 Temperature Setting Display         |
| 8 Timer Setting Button Group         | 18 Quiet Operation Indicator           |
| 9 Check Button                       | 19 Powerful Operation Indicator        |
| 10 Air Conditioner Reset Button      | 20 System Error Display                |

## REMOTE CONTROL PREPARATION

### SETTING CURRENT DAY AND TIME

The current day and time need to be set when you turn on the power for the first time or after a long time has elapsed since the power was last turned on. The current time becomes the standard time for all the Timer operations. Set the current time and day accurately.

Example: Current Day is Wednesday and Current Time is 8:00

- 1 Turn on the power supply
- 2 Press

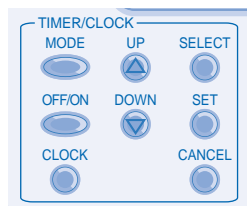

- 3 Select Current Day  
Press or to select current day. (Refer to the above example; select WED)  
To confirm the selected day, press .
- 4 Select Current Time  
Press or to select current time. (Refer to the above example; select 8:00)  
To confirm the selected time, press .

**Note:**

- Press to increase or to decrease (1-minute step) or hold the button to change the time faster.
- If or is not pressed for 30 seconds during the day or time setting or if is pressed, the setting at that moment is confirmed and setting will end.

**Final CLOCK Display**

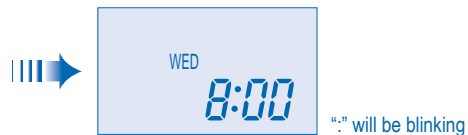

## OPERATIONS

- 1 TO TURN ON OR OFF THE UNIT
  - Please be aware of the OFF indication on the remote control display to prevent the unit from starting/stopping improperly.
  - For normal operation, OFF indicator shown on remote control display when the unit is turn off.
- 2 TO SET TEMPERATURE
  - Selection range: 16°C ~ 30°C.
- 3 TO SELECT OPERATION MODE 

**AUTO mode - For your convenience**

  - Unit selects operation mode according to temperature setting, outdoor and room temperature.

**HEAT mode - To enjoy warm air**

  - Unit takes a while to warm up.

**COOL mode - To enjoy cool air**

**DRY mode - To dehumidify the environment**

  - Unit operates at low fan speed to give a gentle cooling operation.
  - During soft dry operation, the indoor fan operates at a low fan speed.
  - The louvers movement might not align with the remote control display.
- 4 TO SELECT FAN SPEED (5 options) 

AUTO →

  - For AUTO, the indoor fan speed is automatically adjusted according to the operation mode.
- 5 TO ADJUST VERTICAL AIRFLOW DIRECTION (5 options) 

AUTO →

  - Keeps the room ventilated.
  - If AUTO is set, the louvers swing up/down automatically.
  - In heat mode, the air blows horizontally for a while, then starts to blow downwards.
- 6 

QUIET → POWERFUL → NORMAL

**QUIET - TO ENJOY QUIET ENVIRONMENT**

  - This operation reduces airflow noise.

**POWERFUL - TO ACHIEVE TEMPERATURE QUICKLY**

## HOW TO SELECT THE TIMER

2 types of Timer mode can be selected on the remote control.

- Daily Timer
- Weekly Timer
- Daily timer and weekly timer could not be set at the same time.
- Select one of these Timers for your convenience.

### How to Change the Display

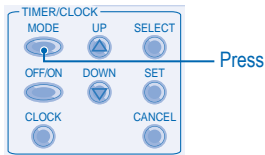

- Press once to change the display from CLOCK to Timer or vice-versa.
- Press for more than 4 seconds to change the display from Daily Timer to Weekly Timer or vice-versa.

### Daily Timer Display

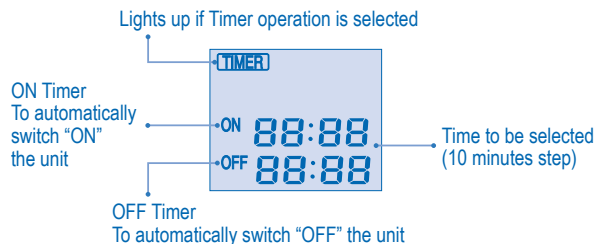

### Weekly Timer Display

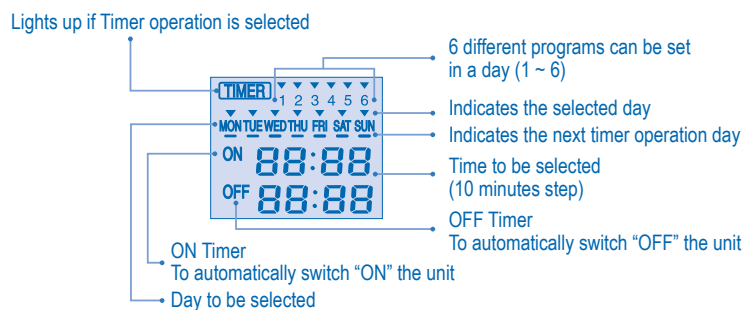

5

## DAILY TIMER SETTING

### How to Set Daily Timer

- You can set ON timer only or OFF timer only or both ON and OFF timer in a day.

#### 1 Change Display

Press Timer to change the display to daily timer.

#### 2 Press Timer to select ON or OFF timer.

**Example: To turn ON the unit at 09:00**

Press Timer to select ON timer.

Press to select the desired time, then press to confirm the selected time.

Or press if you do not want any setting for ON Timer.

**Example: To turn OFF the unit at 18:30**

Press Timer to select OFF timer.

Press to select the desired time, then press to confirm the selected time.

Or press if you do not want any setting for OFF Timer.

Note:

- When ON timer is set, the unit may start early before the actual set time in order to achieve the desired temperature on time.
- Timer operation is based on the clock set in the remote control and repeats daily once set. For clock setting, please refer to Remote Control preparation.
- The timer closest to the current time will be activated first.
- If timer is cancelled manually or due to power failure, you can restore the previous setting by pressing .

Final Display of Daily Timer:

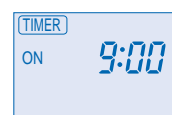

Only ON Timer is selected. The unit will automatically switch ON at 9:00.

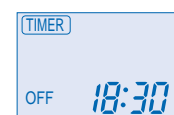

Only OFF Timer is selected. The unit will automatically switch OFF at 18:30.

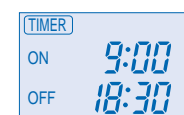

Both ON and OFF Timer are selected.

6

## WEEKLY TIMER SETTING

### How to Set Weekly Timer

- You can set the Timer for each day of the week (Monday to Sunday) with 6 programs per day.
- ON Timer can be set together with your desired temperature and this temperature will be used continuously.
- Same timer program cannot be set in the same day.
- You may also select collective days with same timer setting.
- Promotes energy saving by allowing you to set up to 6 programs in any given day.

#### Day and Timer Set Up Method

1. Press Timer for 4 seconds to change display to weekly timer.



2. Press Timer or to select your desired day.

3. Press to confirm your selection.

4. "1" will be blinking, press to set program 1.

5. Press Timer to select ON or OFF timer.

6. Press Timer or to select your desired time.

If you want to set the timer together with your desired temperature, press to select the temperature.

7. Press to confirm program 1. The selected day will be highlighted with .

- After 2 seconds, the display will move to the next program. Repeat steps 4 to 7 to set programs 2 to 6.
- During timer setup, if no button is pressed within 30 seconds, or if the button is pressed, the setting at that moment is confirmed and timer setup is ended.

#### Check Current Timer Program

Perform the steps below to check the timer program for a particular day.

1. Press Timer to enter timer mode.

2. Press to enter day setting.

3. Press Timer or until your desired day is shown, press to confirm your selection.

4. Press Timer or to check the set programs.

#### Modify Current Timer Program or Add New Timer Program

1. Press Timer to enter timer mode.

2. Press to enter day setting.

3. Press Timer or until your desired day is shown.

4. Perform steps 4 to 7 of "Day and Timer Set Up Method" to modify existing timer program, or add any timer program.

7

### Cancel Current Timer Program

Perform the steps below to cancel the timer program for a particular day.

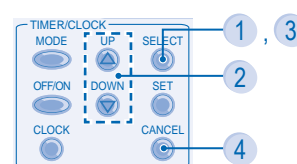

1. Press to enter day.
2. Press Timer or until your desired day is shown.
3. Press to enter program setting.
4. Press Timer or until your desired day is shown. Press to cancel the program, will disappear.

#### For example, if you want to set:

- A - Monday to Friday: Unit ON at 09:00 with 20°C (program 1) & unit OFF at 18:30 (program 2).
- B - Only Wednesday: Add timer to turn OFF the unit at 12:30 (program 3) and turn ON the unit at 13:30 (program 4).

#### To set A (Monday to Friday – Collective day setting)

To set the time, please refer to steps 1 to 7 of "Day and Timer Set Up Method" on page 7.  
Program 1 – select ON, set desired time to 9:00 and desired temperature to 20°C.  
Program 2 – select OFF and set desired time to 18:30.

Program 3 ~ 6 – no timer program set, press or wait 30 seconds to exit weekly timer.

#### To set B (Wednesday – add new timer program)

1. Press Timer to enter timer mode.
2. Press Timer to enter day setting.
3. Press Timer or until "WED" is selected, press to confirm your selection.
4. Perform steps 4 to 7 of "Day and Timer Set Up Method" to add program 3 and program 4.

Note: Timer that has setting nearest to the current time and day will be activated first.

#### Disable & Enable Weekly Timer

- To disable weekly timer setting, press , then press .
- To enable previous weekly timer setting, press , then press .

## TROUBLESHOOTING

### The following symptoms occur when abnormality occurs during operation.

- The unit stops and operation LED OFF.
- OFF indicator does not shown on remote control display.

When abnormality occurs, use remote control to retrieve error code.

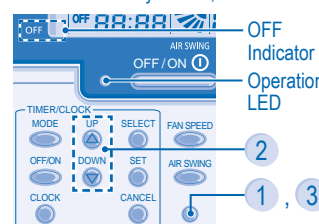

Ensure the operation LED is in OFF condition.

1. Press for 5 seconds.
2. Press or . If error code and abnormality can be identified, the operation LED will be ON continuously, then jot down the error code.
3. Press for 5 seconds to quit checking.
4. Reveal the error code to authorized dealer.

Printed in China  
OSTH0901-01 8

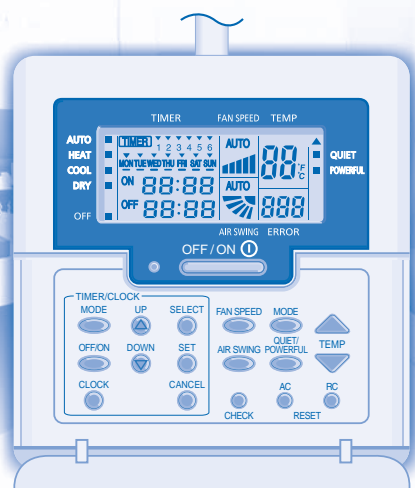

CZ - RD52CP

**INHALT**

Produktübersicht	2
Vorbereitung der Fernbedienung	3
Bedienung	4
Einstellen des Timers	5
Einstellen des Tagestimers	6
Einstellen des Wochentimers	7~8
Störungssuche	8

**CE** © Panasonic HA Air-Conditioning (M) Sdn. Bhd. 2008.  
Unauthorized copying and distribution is a violation of law.

Panasonic Corporation  
Website: <http://panasonic.net/>

**PRODUKTÜBERSICHT**

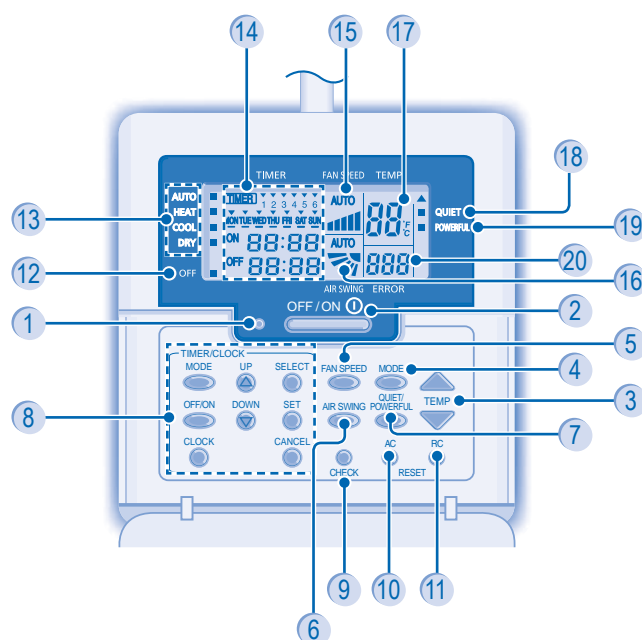

- |                                     |   |
|-------------------------------------|---|
| 1 Betriebs-LED                      | 11 Zurückstellen der Fernbedienung          |
| 2 Betriebstaste (Ein/Aus)           | 12 Anzeige Gerät AUS (OFF)                  |
| 3 Temperatureinstellung             | 13 Betriebsartenanzeige                     |
| 4 Betriebsartenwahl                 | 14 Anzeige von Timereinstellung und Uhrzeit |
| 5 Ventilator Drehzahl               | 15 Ventilator Drehzahl                      |
| 6 Einstellung der Luftstromrichtung | 16 Eingestellte Luftstromrichtung           |
| 7 Flüsterbetrieb/Turbobetrieb       | 17 Eingestellte Temperatur                  |
| 8 Timer-Programmierung              | 18 Anzeige Flüsterbetrieb                   |
| 9 CHECK                             | 19 Anzeige Turbobetrieb                     |
| 10 Zurückstellen des Klimageräts    | 20 Anzeige Systemfehler                     |

**VORBEREITUNG DER FERNBEDIENUNG**

**EINSTELLUNG VON WOCHENTAG UND UHRZEIT**

Wochentag und Uhrzeit müssen eingestellt werden, wenn das Gerät entweder zum ersten Mal oder nach einer längeren Unterbrechung der Stromzufuhr eingeschaltet wird. Die aktuelle Uhrzeit wird zur Basiszeit für alle Timerfunktionen. Stellen Sie die aktuelle Uhrzeit und den aktuellen Wochentag genau ein.

Beispiel: Der aktuelle Wochentag ist ein Mittwoch, und die aktuelle Uhrzeit ist 8:00 Uhr

- 1 Schalten Sie das Gerät ein
- 2 Drücken Sie

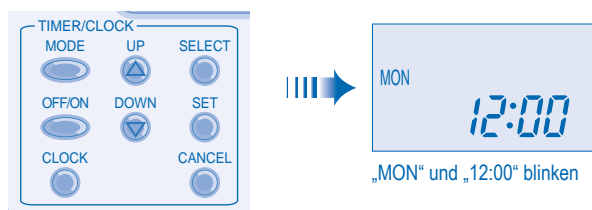

- 3 Stellen Sie den aktuellen Wochentag ein

Drücken Sie bzw. , um den aktuellen Wochentag auszuwählen.  
Beispiel: Stellen Sie WED (Mittwoch) ein.  
Bestätigen Sie den eingestellten Wochentag mit .

- 4 Stellen Sie die aktuelle Uhrzeit ein

Drücken Sie bzw. , um die Uhrzeit einzustellen.  
Beispiel: Stellen Sie 8:00 ein.  
Bestätigen Sie die Uhrzeit mit .

**Anmerkung:**

- Drücken Sie , um die Zeit zu erhöhen, bzw. , um sie zu verringern (1-Minuten-Schritte), oder halten Sie die jeweilige Taste gedrückt, um die Zeit schneller zu verstellen.
- Wenn die Tasten bzw. während der Einstellung von Wochentag oder Uhrzeit 30 Sekunden lang nicht gedrückt werden, oder wenn gedrückt wird, wird die aktuelle Einstellung übernommen, und der Einstellvorgang ist beendet.

Anzeige von Uhrzeit und Wochentag nach dem Einstellen

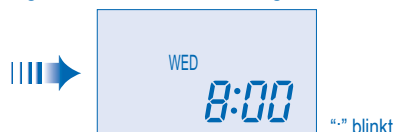

**BEDIENUNG**

- 1 EIN- BZW. AUSSCHALTEN DES GERÄTS
  - Es ist zu beachten, dass das Gerät nur eingeschaltet werden kann, wenn auf dem Display der Fernbedienung OFF (AUS) angezeigt wird.
  - Im Normalbetrieb erscheint OFF (AUS) auf der Anzeige, wenn das Gerät ausgeschaltet wird.
- 2 EINSTELLEN DER TEMPERATUR
  - Einstellbereich : 16°C ~ 30°C.
- 3 EINSTELLEN DER BETRIEBSART 

**AUTOMATIKBETRIEB (AUTO)**

  - Das Gerät wählt die Betriebsart in Abhängigkeit von der eingestellten Temperatur, der Außen- und der Raumlufttemperatur automatisch.

**HEIZBETRIEB (HEAT)**

  - Es dauert etwas, bis das Gerät aufgeheizt ist.

**KÜHLBETRIEB (COOL)**

  - Das Innengerät läuft mit niedriger Ventilator Drehzahl, um sanft zu kühlen.

**ENTFEUCHTUNGSBETRIEB (DRY)**

  - In der Betriebsart Entfeuchten läuft der Ventilator mit einer niedrigen Drehzahl.
  - Die Bewegung der Lamellen stimmt nicht zwangsläufig mit der Darstellung auf der Fernbedienung überein.
- 4 EINSTELLEN DER VENTILATOR DREHZAHL (5 Einstellungen) 
  - In der Stellung AUTO wird die Drehzahl des Innengeräteventilators automatisch an die jeweilige Betriebsart angepasst.
- 5 EINSTELLEN DER VERTIKALEN ZULUFTRICHTUNG (5 Einstellungen) 
  - Durch die richtige Lamellenposition wird die Luft gleichmäßig im Raum verteilt.
  - In der Stellung AUTO schwenken die Lamellen automatisch auf und ab.
  - Im Heizbetrieb wird die Luft eine Zeit lang horizontal ausgeblasen, danach erst wird sie nach unten ausgeblasen.
- 6 

**QUIET - FLÜSTERBETRIEB**

  - In dieser Betriebsart wird der Schallpegel verringert.

**POWERFUL - TURBOBETRIEB**

  - Der Turbobetrieb dient dem raschen Erreichen der gewünschten Raumtemperatur.

## EINSTELLEN DES TIMERS

Die Fernbedienung bietet zwei Timerfunktionen:

- Tagestimer
- Wochentimer
- Tagestimer und Wochentimer können nicht gleichzeitig eingestellt werden.
- Wählen Sie je nach Bedarf eine der beiden Timerfunktionen aus.

### Wechseln der Anzeige

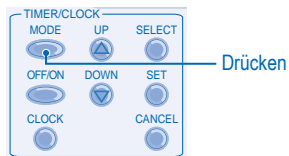

- Drücken Sie Timer **MODE** einmal, um von der Anzeige der Uhrzeit zur Anzeige des Timers zu wechseln und umgekehrt.
- Drücken Sie Timer **MODE** länger als 4 Sekunden, um von der Anzeige des Tagestimers zur Anzeige des Wochentimers zu wechseln und umgekehrt.

### Anzeige des Tagestimers

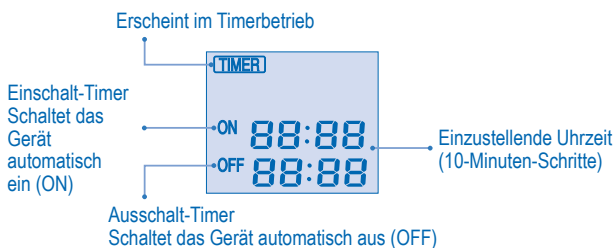

### Anzeige des Wochentimers

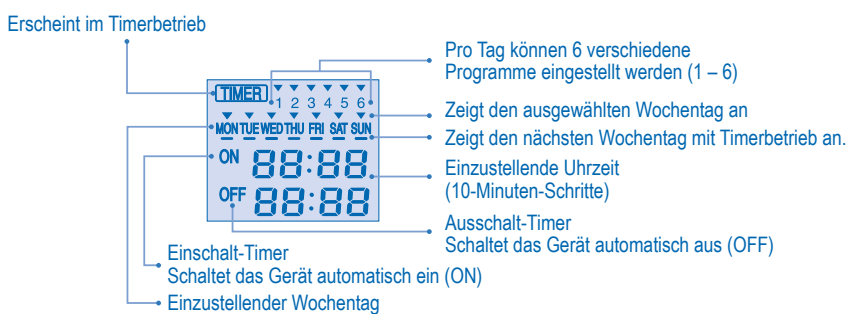

5

## EINSTELLEN DES TAGESTIMERS

### ► Einstellen des Tagestimers

- Pro Tag können Einschalt- oder Ausschalt-Timer entweder einzeln oder gemeinsam genutzt werden.

#### 1 Wechseln der Anzeige

Drücken Sie Timer **MODE**, um zur Anzeige des Tagestimers zu wechseln.

#### 2 Drücken Sie Timer **OFF/ON**, um den Einschalt- bzw. den Ausschalt-Timer auszuwählen.

**Beispiel: Einschalten des Geräts um 09:00 Uhr**

Drücken Sie Timer **OFF/ON**, um den Einschalt-Timer (ON) auszuwählen.

Drücken Sie **UP** bzw. **DOWN**, um die gewünschte Schaltzeit einzustellen. Drücken Sie dann **SET**, um die Schaltzeit zu bestätigen.

Oder drücken Sie **CANCEL**, wenn Sie keine Einschaltzeit einstellen möchten.

**Beispiel: Ausschalten des Geräts um 18:30 Uhr**

Drücken Sie Timer **OFF/ON**, um den Ausschalt-Timer (OFF) auszuwählen.

Drücken Sie **UP** bzw. **DOWN**, um die gewünschte Schaltzeit einzustellen. Drücken Sie dann **SET**, um die Schaltzeit zu bestätigen.

Oder drücken Sie **CANCEL**, wenn Sie keine Ausschaltzeit einstellen möchten.

Anmerkung:

- Wenn der Einschalt-Timer gestellt ist, kann das Gerät vor der eingestellten Uhrzeit anlaufen, damit die gewünschte Raumtemperatur zu diesem Zeitpunkt erreicht ist.
- Die Timerfunktion richtet sich nach der in der Fernbedienung eingestellten Uhrzeit und wird täglich ausgeführt. Zum Einstellen der Uhrzeit siehe unter „Vorbereitung der Fernbedienung“.
- Die Timer-Einstellung, die der aktuellen Uhrzeit am nächsten ist, wird zuerst ausgeführt.
- Nach einem Stromausfall oder dem Deaktivieren der Timerfunktion kann durch Drücken der Taste **SET** die vorherige Einstellung wiederhergestellt werden.

Anzeigebeispiele des Tagestimers:

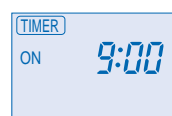

Nur der Einschalt-Timer wurde eingestellt. Das Gerät wird automatisch um 9:00 Uhr eingeschaltet.

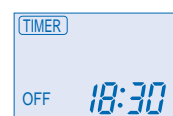

Nur der Ausschalt-Timer wurde eingestellt. Das Gerät wird automatisch um 18:30 Uhr ausgeschaltet.

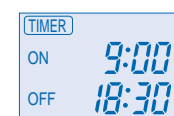

Sowohl Einschalt- als auch Ausschalt-Timer wurden eingestellt.

6

## EINSTELLEN DES WOCHENTIMERS

### ► Einstellen des Wochentimers

- Der Timer kann für jeden Wochentag (Montag bis Sonntag) mit sechs Programmen pro Tag eingestellt werden.
- Zusätzlich zur Einschaltzeit kann auch die gewünschte Temperatur eingestellt werden.
- Ein bestimmtes Timerprogramm kann pro Tag nur einmal eingestellt werden.
- Es können mehrere Tage mit den gleichen Timereinstellungen programmiert werden.
- Erhöhte Energieersparnis durch die Möglichkeit, pro Wochentag bis zu 6 Schaltvorgänge einzustellen.

#### Einstellen von Wochentag und Timer

1. Drücken Sie Timer **MODE** vier Sekunden lang, um zur Anzeige des Wochentimers zu wechseln.



2. Drücken Sie Timer **UP** bzw. **DOWN**, um den gewünschten Wochentag auszuwählen.

3. Drücken Sie **SELECT**, um die Auswahl zu bestätigen.

4. Auf dem Display blinkt „1“. Drücken Sie **SELECT**, um das Programm 1 einzustellen.

5. Drücken Sie Timer **OFF/ON**, um den Einschalt- bzw. den Ausschalt-Timer auszuwählen.

6. Drücken Sie Timer **UP** bzw. **DOWN**, um die gewünschte Uhrzeit einzustellen.

Zusätzlich zur Schaltzeit können Sie mit **TEMP** auch die gewünschte Temperatur einstellen.

7. Drücken Sie **SET**, um Programm 1 zu bestätigen. Der ausgewählte Wochentag wird durch das Symbol **▼** gekennzeichnet.

• Nach 2 Sekunden wechselt die Anzeige zum nächsten Programm. Wiederholen Sie die Schritte 4 bis 7, um die Programme 2 bis 6 einzustellen.

• Wenn während der Timereinstellung 30 Sekunden lang keine Taste gedrückt wird, oder wenn die Taste **SET** gedrückt wird, wird die aktuelle Einstellung übernommen, und der Einstellvorgang ist beendet.

#### Überprüfen des aktuellen Timerprogramms

Gehen Sie wie folgt vor, um das Timerprogramm eines bestimmten Tages zu überprüfen.

1. Drücken Sie **MODE**, um in die Timereinstellung zu gelangen.
2. Drücken Sie **SELECT**, um in die Einstellung des Wochentags zu gelangen.
3. Drücken Sie **UP** bzw. **DOWN**, bis der gewünschte Wochentag angezeigt wird. Drücken Sie dann **SELECT**, um die Auswahl zu bestätigen.
4. Drücken Sie Timer **UP** bzw. **DOWN**, um die eingestellten Programme zu überprüfen.

#### Ändern des aktuellen Timerprogramms oder Hinzufügen eines neuen Timerprogramms

1. Drücken Sie **MODE**, um in die Timereinstellung zu gelangen.
2. Drücken Sie **SELECT**, um in die Einstellung des Wochentags zu gelangen.
3. Drücken Sie Timer **UP** bzw. **DOWN**, bis der gewünschte Wochentag angezeigt wird.
4. Führen Sie die Schritte 4 bis 7 unter „Einstellen von Wochentag und Timer“ aus, um ein bestehendes Timerprogramm zu ändern, oder fügen Sie ein neues Timerprogramm hinzu.

7

### Löschen des aktuellen Timerprogramms

Gehen Sie wie folgt vor, um das Timerprogramm eines bestimmten Tages zu löschen.

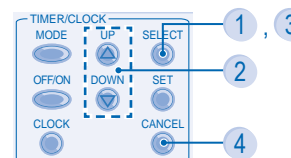

1. Drücken Sie **SELECT**, um zum gewünschten Wochentag zu gelangen.

2. Drücken Sie Timer **UP** bzw. **DOWN**, bis der gewünschte Wochentag angezeigt wird.

3. Drücken Sie **SELECT**, um zur Programmeinstellung zu gelangen.

4. Drücken Sie Timer **UP** bzw. **DOWN**, bis der gewünschte Wochentag angezeigt wird.

Drücken Sie **CANCEL**, um das Programm zu löschen. Das Symbol **▼** wird nicht mehr angezeigt.

### Beispiele für Einstellungen:

A - Montag bis Freitag: Einschalten um 09:00 Uhr mit 20 °C (Programm 1) und Ausschalten um 18:30 Uhr (Programm 2).  
B - Nur Mittwoch: Zusätzliches Ausschalten um 12:30 Uhr (Programm 3) und Einschalten um 13:30 Uhr (Programm 4).

#### ■ Einstellung A (Montag bis Freitag – gemeinsame Tageseinstellung)

Zum Einstellen des Timers siehe Schritte 1 bis 7 unter „Einstellen von Wochentag und Timer“ auf Seite 7.

Programm 1: Stellen Sie ON ein, als Schaltzeit 09:00 und als Temperatur 20 °C.

Programm 2: Stellen Sie OFF ein und als Schaltzeit 18:30.

Programme 3 bis 6: Kein Timer-Programm eingestellt. Drücken Sie **MODE** oder warten Sie 30 Sekunden, um den Wochentimer zu verlassen.

#### ■ Einstellung B (Mittwoch – neues Timerprogramm hinzufügen)

1. Drücken Sie **MODE**, um in die Timereinstellung zu gelangen.

2. Drücken Sie Timer **SELECT**, um in die Einstellung des Wochentags zu gelangen.

3. Drücken Sie **UP** bzw. **DOWN**, bis „WED“ (Mittwoch) angezeigt wird. Drücken Sie dann **SELECT**, um die Auswahl zu bestätigen.

4. Führen Sie die Schritte 4 bis 7 unter „Einstellen von Wochentag und Timer“ aus, um die Programme 3 und 4 hinzuzufügen.

Anmerkung: Die Timer-Einstellung, die der aktuellen Uhrzeit und dem aktuellen Tag am nächsten ist, wird zuerst ausgeführt.

### Aktivieren und Deaktivieren des Wochentimers

- Um den Wochentimer zu deaktivieren, drücken Sie **MODE**, dann **CANCEL**.
- Um den Wochentimer wieder zu aktivieren, drücken Sie **MODE**, dann **SET**.

## STÖRUNGSSUCHE

### Eine eventuell auftretende Betriebsstörung äußert sich wie folgt:

- Das Gerät bleibt stehen, und die Betriebs-LED ist AUS.
- Die Anzeige OFF (AUS) erscheint nicht auf dem Fernbedienungsdisplay.

Im Falle einer Störung kann der Fehlercode mit Hilfe der Fernbedienung wie folgt ausgelesen werden:

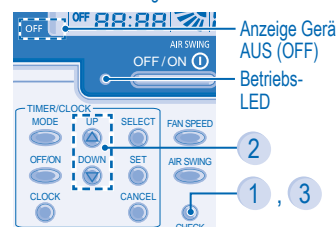

Achten Sie darauf, dass die Betriebs-LED nicht leuchtet.

1. Drücken Sie **CHECK** 5 Sekunden lang.

2. Drücken Sie **UP** bzw. **DOWN**. Sobald der entsprechende Fehlercode gefunden ist, leuchtet die Betriebs-LED. Lesen Sie den Fehlercode auf der Anzeige ab.

3. Drücken Sie **CHECK** 5 Sekunden lang, um die Störungssuche zu beenden.

4. Teilen Sie Ihrem Fachhändler den Fehlercode mit.

Gedruckt in China  
OSTH0901-01 8

# Panasonic®

## Gebruiksaanwijzing Draad afstandsbediening

NEDERLANDS

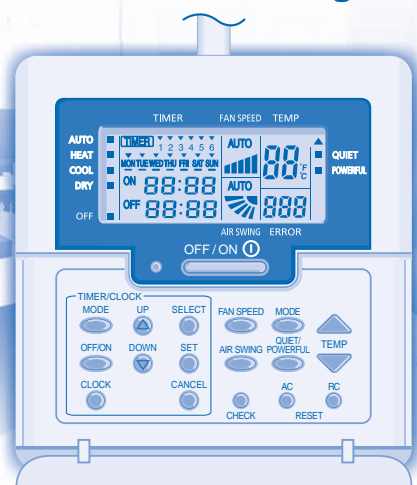

**CZ - RD52CP**

### INHOUDSOPGAVE

Productoverzicht	2
De Afstandsbediening Gereedmaken	3
Bediening	4
Hoe moet u de tijdschakeling (TIMER) instellen	5
Dag Tijdschakeling Instelling	6
Week Tijdschakeling (Timer) Instelling	7~8
Problemen Oplossen	8



© Panasonic HA Air-Conditioning (M) Sdn. Bhd. 2008.  
Unauthorized copying and distribution is a violation  
of law.

Panasonic Corporation  
Website: <http://panasonic.net/>

## PRODUCTOVERZICHT

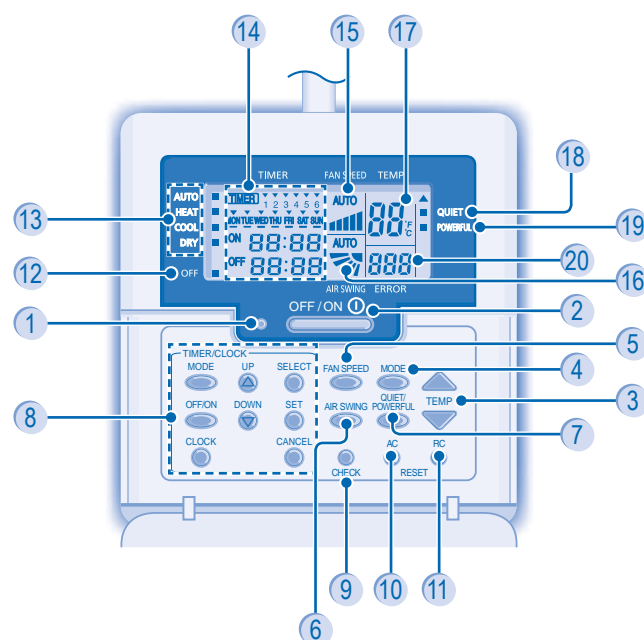

- |  |   |
|--|---|
| 1 Bedrijfslampje                         | 11 Resettoets voor afstandsbediening          |
| 2 UIT/AAN knop                           | 12 UIT-controlelampje                         |
| 3 Temperatuur instellings knop           | 13 Controlelampjes voor de bedrijfsstandkeuze |
| 4 Voorkeur (Mode) knop                   | 14 Weergave van de wekker-/tijdstelling       |
| 5 Ventilator snelheids knop              | 15 Ventilator snelheids scherm                |
| 6 Keuzetoets voor de luchtstroomrichting | 16 Luchtstroom Richting Instellings Scherm    |
| 7 Toets voor stille/versterkte werking   | 17 Temperatuur Instellings Scherm             |
| 8 Tijdschakelaar instel knop Groep       | 18 Controlelampje voor stille werking         |
| 9 Contrôle knop                          | 19 Controlelampje voor versterkte werking     |
| 10 Reset-knop Air Conditioner            | 20 Weergave van systeemstoring                |

2

## DE AFSTANDBEDIENING GEREEDMAKEN

### DE ACTUELE DATUM EN TIJD INSTELLEN

De actuele dag en tijd moeten ingesteld worden, wanneer u voor de eerste keer het apparaat inschakelt of wanneer het lang geleden is, dat het apparaat voor het laatst ingeschakeld was.  
De huidige tijd wordt standaard tijd voor alle tijdschakelaar werkingen.  
Stel de tijd en datum nauwkeurig in.

Voorbeeld: Vandaag is woensdag en de tijd is 8:00 uur s'ochtends (am)

1 Zet het toestel aan

2 Druk

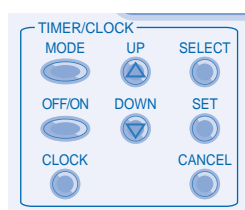

"MON" (Maandag) en  
"12:00" gaat knipperen

### 3 Stel de huidige dag in

Druk op of op , om de huidige dag te kiezen.  
(Zie het bovenstaande voorbeeld; kies woensdag (WED))  
Om de gekozen dag te bevestigen, moet u op drukken.

### 4 Kies de huidige tijd

Druk op of op , om de actuele tijd te kiezen.  
(Zie het bovenstaande voorbeeld; kies 8:00)  
Om de gekozen tijd te bevestigen, moet u op drukken.

#### Opmerking:

- Druk op , om de tijd vooruit te zetten of op , om de tijd achteruit te zetten (stappen van 1 minuut) of houd de toets ingedrukt, om de tijd sneller te veranderen.
- Indien, tijdens het instellen van de dag of van de tijd, gedurende 30 seconden niet op of op wordt gedrukt, of indien op wordt gedrukt, wordt de instelling van dat moment bevestigd en de instellingsprocedure wordt beëindigd.

Definitieve KLOK (CLOCK) weergave

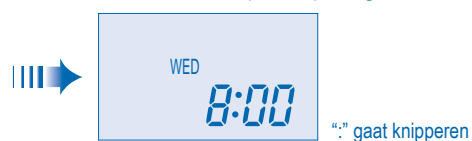

"-" gaat knipperen

3

## BEDIENING

### 1 HET TOESTEL AAN- OF UITSCHAKELEN

- Let s.v.p. goed op de OFF-indicatie op de afstandsbediening, om te vermijden, dat het apparaat ongewild start/stopt.
- Bij normale werking wordt de OFF-indicator op het scherm van de afstandsbediening getoond wanneer het toestel wordt uitgeschakeld.

### 2 DE TEMPERATUUR INSTELLEN

- Instellingsbereik: 16°C ~ 30°C.

### 3 DE BEDRIJFSMODUS KIEZEN

#### AUTO MODUS - Voor uw gemak

- Het apparaat kiest de bedrijfsstand, navenant de ingestelde temperatuur, de buiten- en de kamertemperatuur.

#### VERWARMINGSMODUS - Genieten van warme lucht

- Het apparaat heeft enige tijd nodig om op te warmen.

#### KOELINGSMODUS - Genieten van koude lucht

#### DROGGMODUS - Drogen van de omgeving

- Het apparaat werkt bij lage ventilatorsnelheid om zo voor een aangename koeling te zorgen.
- Gedurende zacht drogen, werkt de binnenventilator bij lage ventilatorsnelheid.
- De beweging van de jaloeziën is eventueel niet in overeenstemming met datgene, wat op de afstandsbediening aangegeven is.

### 4 VENTILATIESNELHEID SELECTEREN (5 opties)



- Op AUTO wordt de snelheid van de binnenventilator automatisch aangepast, in overeenstemming met de bedrijfsmodus.

### 5 RICHTING VAN DE VERTICALE LUCHTSTROOM AANPASSEN (5 opties)



- Hiermee houdt u de kamer geventileerd.
- Indien AUTO ingesteld is, zwaaien de jaloeziën automatisch omhoog/omlaag.
- In de verwarmingsmodus blaast de lucht een poosje horizontaal en begint daarna omlaag te blazen.

### 6

#### QUIET - GENIETEN VAN EEN RUSTIGE OMGEVING

- Deze bedrijfsfunctie reduceert het geluid van de luchtstroom.

#### POWERFUL - TEMPERATUUR SNEL BEREIKEN

4

## HOE MOET U DE TIJDSCHAKELING (TIMER) INSTELLEN

2 soorten tijdschakeling (TIMER) voorkeur kunnen ingesteld worden op de afstandsbediening.

- Dag tijdschakeling (TIMER)
- Week tijdschakeling (TIMER)
- De dagelijkse en wekelijkse timer konden niet tegelijkertijd ingesteld worden.
- Kies een van deze tijdschakelingen (TIMER) voor uw gemak.

### Hoe veranderd u het beeldscherm (DISPLAY)

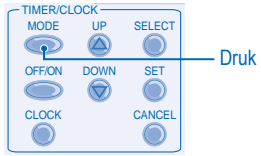

- Druk eenmaal in om het beeldscherm te veranderen van klok (CLOCK) naar tijdschakeling (TIMER).
- Druk meer dan 4 seconden, om de weergave te wisselen van Dagelijkse Timer naar Wekelijkse Timer of omgekeerd.

### Weergave Dagelijkse Timer

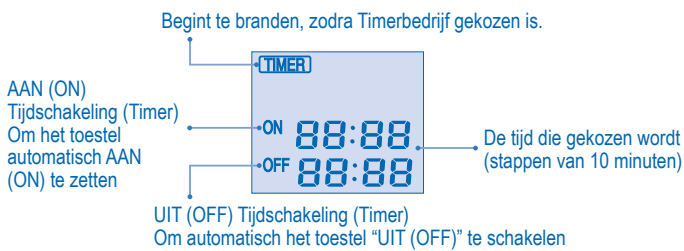

### Weergave Wekelijkse Timer

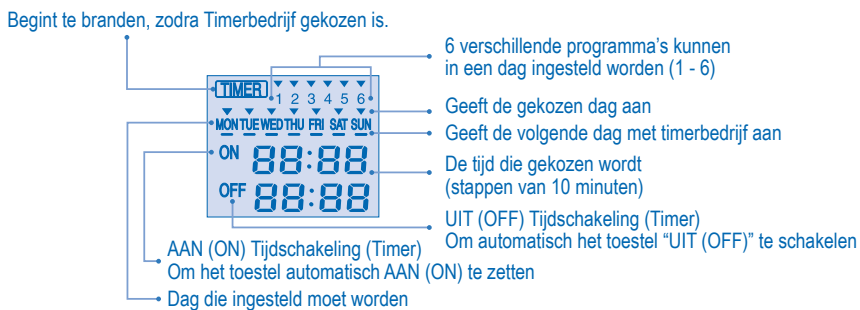

5

## DAG TIJDSCHAKELING INSTELLING

### Hoe de Dag Tijdschakeling (Timer) in te stellen

- Voor een dag, kunt u uitsluitend de IN-timer of uitsluitend de UIT-timer of zowel de IN- als de UIT-timer instellen.

#### 1 Verander het Beeldscherm

Druk op Timer , om de weergave te wisselen naar dagelijkse timer.

#### 2 Druk op Timer , om IN- of UIT-timer te kiezen.

Voorbeeld: Om het apparaat om 09:00 uur IN te schakelen

Druk op Timer , om IN-timer te kiezen.

Druk op of op , om de gewenste tijd te kiezen en druk dan op , om de gekozen tijd te bevestigen.

Of druk op , indien u de IN-timer niet wenst in te stellen.

Voorbeeld: Om het apparaat om 18:30 UIT te schakelen

Druk op Timer , om UIT-timer te kiezen.

Druk op of op , om de gewenste tijd te kiezen en druk dan op , om de gekozen tijd te bevestigen.

Of druk op , indien u de UIT-timer niet wenst in te stellen.

Opmerking:

- Wanneer de ON-timer ingesteld is, start het apparaat eventueel vroeger dan de actueel ingestelde tijd, om op tijd de gewenste temperatuur te bereiken.
- De timerwerking baseert op de klok, zoals deze op de afstandsbediening ingesteld is en wordt dagelijks herhaald, zodra ingesteld. Voor het instellen van de klok verwijzen wij naar de voorbereiding van de afstandsbediening.
- De timer, die het dichtst bij de actuele tijd ingesteld is, wordt het eerst geactiveerd.
- Indien de timer handmatig geannuleerd wordt of na een stroomuitval, kunt u de vorige programmering herstellen, door op te drukken.

Definitieve weergave van de Dag Tijdschakeling:

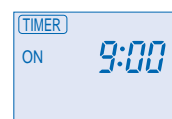

Alleen de AAN (ON) Tijdschakeling is ingesteld. Het toestel zal automatisch ingeschakeld worden om 9:00.

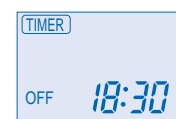

Alleen de UIT (OFF) Tijdschakeling is ingesteld. Het toestel zal automatisch uitgeschakeld worden om 18:30.



Zowel de IN- als de UIT-timer zijn gekozen.

6

## WEEK TIJDSCHAKELING (TIMER) INSTELLING

### Hoe wordt de week tijdschakelaar (TIMER) ingesteld

- U kunt de Timer voor elke dag van de week instellen (maandag t/m zondag), met 6 programma's per dag.
- De IN-timer kan ingesteld worden, samen met de door u gewenste temperatuur en deze temperatuur wordt dan voortdurend gebruikt.
- Hetzelfde timerprogramma kan niet op dezelfde dag ingesteld worden.
- U kunt ook dagen, met dezelfde timerinstelling, samen kiezen.
- Helpt u energie te sparen, door de mogelijkheid, per dag t/m 6 programma's in te stellen.

#### Dag en Timer Instelmethode

1. Druk op Timer gedurende 4 seconden, om de weergave naar de wekelijkse timer te wisselen.



2. Druk op Timer of , om uw gewenste dag te kiezen.

3. Druk op , om uw keuze te bevestigen.

4. "1" begint te knipperen, druk nu op , om programma 1 in te stellen.

5. Druk op Timer , om IN- of UIT-timer te kiezen.

6. Druk op Timer of , om uw gewenste tijd te kiezen.

Indien u wenst, de timer samen met de door u gewenste temperatuur in te stellen, druk dan op , om de temperatuur te kiezen.

7. Druk op , om programma 1 te bevestigen. De gekozen dag wordt gekenmerkt met .

• Na 2 seconden wordt het volgende programma getoond. Herhaal de stappen 4 t/m 7, om de programma's 2 t/m 6 in te stellen.

• Indien, tijdens het instellen van de timer, gedurende 30 seconden op gee toets gedrukt wordt gedrukt, of indien op de toets wordt gedrukt, wordt de instelling van dat moment bevestigd en de timerinstelling wordt beëindigd.

#### Controleer het actuele timerprogramma

Voer de stappen hieronder uit, om het timerprogramma voor een bepaalde dag te controleren.

1. Druk op Timer , om naar de timerstand te gaan.

2. Druk op , om naar de daginstelling te gaan.

3. Druk op Timer of , totdat de gewenste dag getoond wordt, druk op om uw keuze te bevestigen.

4. Druk op Timer of , om de ingestelde programma's te controleren.

#### Verander het actuele timerprogramma of voeg een nieuw timerprogramma toe.

1. Druk op Timer , om naar de timerstand te gaan.

2. Druk op , om naar de daginstelling te gaan.

3. Druk op Timer of , totdat de door u gewenste dag getoond wordt.

4. Voer de stappen 4 t/m 7 van de "Instelmethode voor dag en timer" uit, om het bestaande timerprogramma te veranderen of een ander timerprogramma toe te voegen.

7

### Annuleer het actuele timerprogramma.

Voer de stappen hieronder uit, om het timerprogramma voor een bepaalde dag te annuleren.

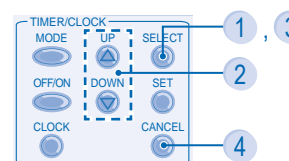

1. Druk op , om naar de dag te gaan.

2. Druk op Timer of , totdat de door u gewenste dag getoond wordt.

3. Druk op , om naar de programmastelling te gaan.

4. Druk op Timer of , totdat de door u gewenste dag getoond wordt.

Druk op , om het programma te annuleren, verdwijnt.

#### Bijvoorbeeld, als u wilt instellen:

A - Maandag t/m vrijdag: Apparaat IN om 09:00 op 20°C (programma 1) & apparaat UIT om 18:30 (programma 2).

B - Uitsluitend woensdag: Voeg timer toe, om het apparaat UIT te schakelen om 12:30 (programma 3) en het apparaat IN te schakelen om 13:30 (programma 4).

#### Om A in te stellen (maandag tot vrijdag – collectieve dag instelling)

Voor het instellen van de tijd verwijzen wij naar de stappen 1 t/m 7 van de "Instelmethode voor dag en timer", op bladzijde 7.

Programma 1 – kies IN, zet de gewenste tijd op 09:00 en de gewenste temperatuur op 20°C.

Programma 2 – kies UIT en zet de gewenste tijd op 18:30.

Programma 3 – 6 – geen timerprogramma ingesteld, druk op of wacht 30 seconden om de wekelijkse timer te verlaten.

#### Om B in te stellen (woensdag – voeg nieuw timerprogramma toe)

1. Druk op Timer , om naar timerstand te gaan.

2. Druk op Timer , om naar daginstelling te gaan.

3. Druk op Timer of , totdat "WED" gekozen is, druk op , om uw keuze te bevestigen.

4. Voer de stappen 4 t/m 7 van de "Instelmethode voor dag en timer" uit, om programma 3 en 4 toe te voegen.

Opmerking: De timer, die het dichtst bij de actuele tijd ingesteld is, wordt het eerst geactiveerd.

#### De wekelijkse timer desactiveren & activeren.

• Om de wekelijkse timerinstelling te desactiveren, moet u op en daarna op drukken.

• Om de voorgaande wekelijkse timerinstelling te activeren, moet u op en daarna op drukken.

## PROBLEEMEN OPLOSSEN

### De volgende symptomen doen zich voor wanneer er een storing optreedt in de apparatuur.

- Het toestel stopt en de bedrijfs-LED gaat uit (OFF).
- De indicator OFF (UIT) verschijnt niet op het scherm van de afstandsbediening.

Roep met behulp van de afstandsbediening de foutcode op als er een storing optreedt in de apparatuur.

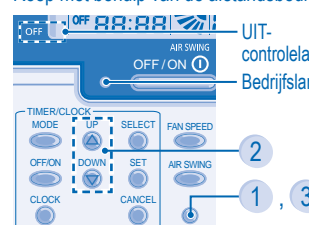

Controleer dat de bedrijfs-LED uit is (OFF).

1. Houd de knop 5 seconden ingedrukt.

2. Druk op of . Als de foutcode en de oorzaak van de storing kunnen worden vastgesteld, blijft de bedrijfs-LED branden, maak vervolgens een notitie van de foutcode.

3. Druk op de knop om de controle te stoppen.

4. Deel de foutcode mee aan de geautoriseerde dealer.

8

# Panasonic®

## Manuale utente Comando a distanza con fili

ITALIANO

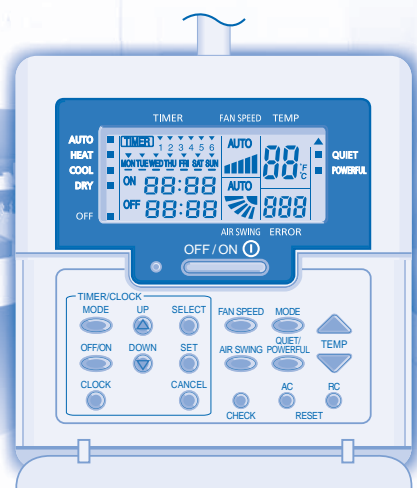

CZ - RD52CP

### INDICE

Presentazione del Prodotto	2
Telecomando: Operazioni Preliminari	3
Operazioni	4
Come impostare il Timer	5
Impostazioni del Timer Giornaliero	6
Impostazioni del Timer Settimanale	7-8
Soluzione dei Problemi	8



© Panasonic HA Air-Conditioning (M) Sdn. Bhd. 2008.  
Unauthorized copying and distribution is a violation  
of law.

Panasonic Corporation  
Website: <http://panasonic.net/>

## PRESENTAZIONE DEL PRODOTTO

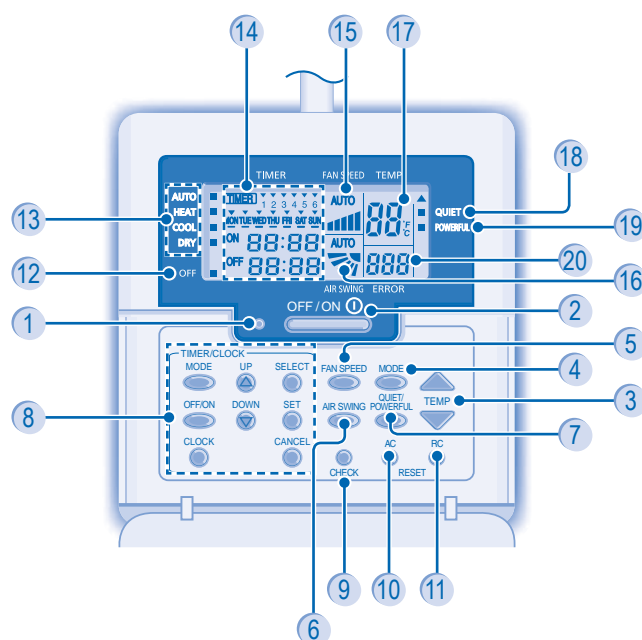

- |   |  |
|---|--|
| 1 LED di funzionamento                                  | 11 Tasto di resettaggio del telecomando              |
| 2 Tasto OFF/ON  | 12 Indicatore OFF                                    |
| 3 Tasto della Regolazione della Temperatura             | 13 Indicatori di selezione modalità di funzionamento |
| 4 Tasto delle Modalità di Funzionamento                 | 14 Visualizzazione impostazioni timer/orologio       |
| 5 Tasto della Velocità della Ventola                    | 15 Indicatore della Velocità della Ventola           |
| 6 Tasto di selezione della direzione del flusso d'aria  | 16 Indicatore della Direzione del Flusso dell'Aria   |
| 7 Tasto funzionamento potenza bassa/potenza elevata     | 17 Indicatore delle Impostazioni della Temperatura   |
| 8 Tasti Timer   | 18 Indicatore funzionamento a potenza bassa          |
| 9 Tasto Check   | 19 Indicatore funzionamento a potenza elevata        |
| 10 Pulsante di reimpostazione del condizionatore d'aria | 20 Visualizzazione errori di sistema                 |

2

## TELECOMANDO: OPERAZIONI PRELIMINARI

### IMPOSTAZIONE DEL GIORNO E DELL'ORA CORRENTI

Quando si accende il dispositivo per la prima volta o dopo che è trascorso diverso tempo dall'ultima accensione, bisogna impostare il giorno e l'ora correnti.

L'ora corrente diventa l'ora di riferimento per tutte le operazioni del Timer.

Impostare l'ora ed il giorno corrente con attenzione.

Esempio: Il Giorno Corrente è Wednesday (Mercoledì) e l'Ora Corrente è 8:00

1 **Accendere il climatizzatore**

2 **Premere**

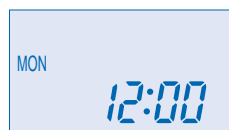
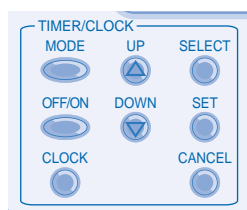

"MON" e "12:00" lampeggiano

3 **Selezionare il Giorno Corrente**

Premere o per selezionare il giorno corrente.

(Fare riferimento all'esempio qui sopra; selezionare WED)

Per confermare il giorno selezionato, premere .

4 **Selezionare l'ora Corrente**

Premere o per selezionare l'ora corrente.

(Fare riferimento all'esempio qui sopra; selezionare 8:00)

Per confermare l'ora selezionata, premere .

#### Nota:

- Premere per aumentare o per diminuire (ad incrementi di 1 minuto) o tenere premuto il tasto per cambiare velocemente l'ora.

- Se non si preme o per 30 secondi durante l'impostazione del giorno o dell'ora o se si preme , sarà confermata l'impostazione di quel momento e la procedura di configurazione terminerà.

Display dell'Orario (CLOCK)

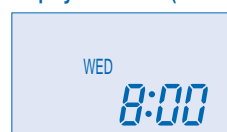

"WED" lampeggia

3

## OPERAZIONI

1 **PER ACCENDERE O SPEGNERE L'UNITÀ**

- Si prega di notare l'indicazione di spegnimento (OFF) sul display del telecomando per evitare l'avvio/arresto accidentale dell'unità.
- Se il funzionamento è normale, la spia OFF sul display del telecomando si accende quando l'unità si spegne.

2 **PER IMPOSTARE LA TEMPERATURA**

- Gamma di selezione: 16°C ~ 30°C.

3 **PER SELEZIONARE LA MODALITÀ OPERATIVA**

**MODALITÀ AUTO** - Per la propria comodità

- L'unità seleziona la modalità operativa sulla base dell'impostazione della temperatura, della temperatura esterna e della temperatura ambiente.

**MODALITÀ RISCALDAMENTO** - Per godere dell'aria calda

- Occorre qualche istante perché l'apparecchio si riscaldi.

**MODALITÀ RAFFREDDAMENTO** - Per godere dell'aria fresca

**MODALITÀ DEUMIDIFICAZIONE** - Per deumidificare l'ambiente

- La ventola dell'unità opera a bassa velocità, al fine di eseguire l'operazione di raffreddamento in maniera molto delicata.
- Durante la funzione di asciugatura delicata, il ventilatore dell'unità interna funziona ad una velocità di ventilazione bassa.
- Il movimento delle feritoie di ventilazione può non essere allineato con il display del telecomando.

4 **SELEZIONE DELLA VELOCITÀ VENTOLA (5 opzioni)**



- Per la modalità automatica, la velocità della ventola interna viene regolata automaticamente in base alla modalità operativa.

5 **REGOLAZIONE DELLA DIREZIONE DEL FLUSSO DELL'ARIA VERTICALE (5 opzioni)**



- Mantenere l'ambiente ventilato.
- Se si imposta la modalità automatica, le alette oscillano su/giù automaticamente.
- In modalità riscaldamento, l'aria soffia orizzontalmente per un istante, quindi inizia a soffiare verso il basso.

6

**QUIET** - PER GODERE DI UN AMBIENTE TRANQUILLO

- Questa operazione riduce il rumore del flusso d'aria dell'unità.

**POWERFUL** - PER RAGGIUNGERE RAPIDAMENTE LA TEMPERATURA DESIDERATA

4

## COME IMPOSTARE IL TIMER

È possibile selezionare 2 tipi di Timer dal telecomando.

- Timer Giornaliero.
- Timer Settimanale.
- I timer giornalieri e settimanali non possono essere impostati contemporaneamente.
- Scegliere uno dei due Timer.

### Come cambiare il Display

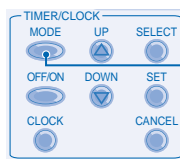

Premere

- Premere una volta per cambiare il display da CLOCK a Timer e vice versa.
- Premere per oltre 4 secondi per cambiare il display da timer giornaliero a timer settimanale e vice versa.

### Display timer giornaliero

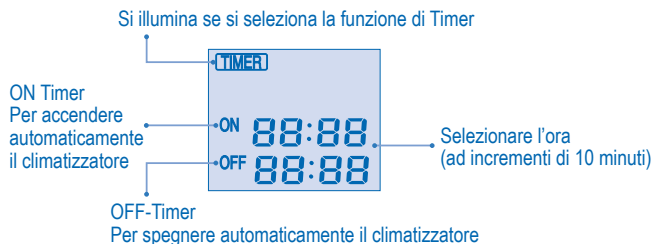

### Display timer settimanale



5

## IMPOSTAZIONI DEL TIMER GIORNALIERO

### ► Come impostare il Timer Settimanale

- Per un determinato giorno, è possibile impostare solamente il timer ON oppure il timer OFF o solamente entrambi i timer ON e OFF.

#### 1 Cambiare il Display

Premere il Timer per modificare il display passando al timer giornaliero.

#### 2 Premere il Timer per selezionare il timer ON oppure quello OFF.

**Esempio: Per ACCENDERE l'unità alle 09:00**

Premere il Timer per selezionare il timer ON.

Premere o per selezionare l'ora desiderata, quindi premere per confermarla.

Oppure premere se non si desidera alcuna impostazione per il Timer ON.

**Esempio: Per SPEGNERE l'unità alle 18:30**

Premere il Timer per selezionare il timer OFF.

Premere o per selezionare l'ora desiderata, quindi premere per confermarla.

Oppure premere se non si desidera alcuna impostazione per il Timer OFF.

Nota:

- Quando il timer è impostato su ON, l'unità può iniziare l'operazione in anticipo sul tempo programmato, in modo che raggiunga la temperatura desiderata in modo puntuale.
- Il funzionamento del timer si basa sull'orologio impostato sul telecomando, e viene ripetuto ogni giorno una volta impostato. Per l'impostazione dell'orologio fare riferimento alla preparazione del telecomando.
- Il timer programmato all'ora che si avvicina di più a quella corrente, sarà attivato per primo.
- Se il timer viene annullato manualmente o si verifica un'interruzione di alimentazione, è possibile ripristinare le impostazioni precedenti premendo .

Display del Daily Timer (Timer Giornaliero):

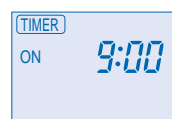

È stata selezionata solo la funzione ON Timer. Il climatizzatore si accende automaticamente alle 9:00

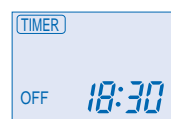

È stata selezionata solo la funzione OFF Timer. Il climatizzatore si spegne automaticamente alle 18:30

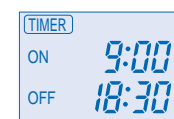

Entrambi i timer ON e OFF sono selezionati.

6

## IMPOSTAZIONI DEL TIMER SETTIMANALE

### ► Come impostare il Timer Settimanale

- È possibile impostare il Timer per ogni giorno della settimana (da lunedì a domenica) con 6 programmi giornalieri.
- Il timer ON può essere impostato insieme alla temperatura desiderata, la quale sarà utilizzata costantemente.
- Lo stesso programma per il timer non può essere impostato nello stesso giorno.
- È inoltre possibile selezionare giorni collettivi con la medesima impostazione di timer.
- Favorisce il risparmio energetico impostando fino a 6 programmi per ciascun dato giorno.

#### Metodo di impostazione del giorno e del timer

1. Premere il Timer per 4 secondi in modo da modificare il display passando al timer giornaliero.



2. Premere il timer o per scegliere il giorno desiderato.

3. Premere per confermare la scelta.

4. "1" lampeggerà, premere per impostare il programma 1.

5. Premere il Timer per selezionare il timer ON oppure quello OFF.

6. Premere il timer o per scegliere l'ora desiderata.

Se si desidera eseguire contemporaneamente l'impostazione del timer e della temperatura desiderata,

premere per selezionare la temperatura.

7. Premere per confermare il programma 1. Il giorno selezionato sarà evidenziato con .

- Dopo 2 secondi, il display passerà al programma successivo. Ripetere i punti dal 4 al 7 per impostare i programmi dal 2 al 6.
- Durante l'impostazione del timer, se non si preme alcun tasto entro 30 secondi o se si preme , sarà confermata l'impostazione di quel momento e la procedura di configurazione del timer termina.

#### Controllo del programma di timer corrente

Eseguire i passaggi seguenti per controllare il programma del timer relativo ad un giorno specifico.

1. Premere il timer per accedere alla modalità di timer.
2. Premere per accedere all'impostazione del giorno.
3. Premere il timer o fino a che non viene visualizzato il giorno desiderato, premere per confermare la selezione.
4. Premere il timer o per controllare i programmi impostati.

#### Modifica del programma di timer corrente o aggiunta di un nuovo programma di timer

1. Premere il timer per accedere alla modalità di timer.
2. Premere per accedere all'impostazione del giorno.
3. Premere il timer o fino a quando non viene mostrato il giorno desiderato.
4. Eseguire i punti dal 4 al 7 del "Metodo di impostazione del giorno e del timer" per modificare il programma di timer esistente o aggiungere qualsiasi nuovo programma di timer.

7

### Annullamento del programma di timer corrente

Eseguire i passaggi seguenti per annullare il programma del timer relativo ad un giorno specifico.

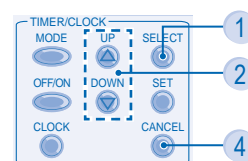

1. Premere per accedere al giorno.
  2. Premere il timer o fino a quando non viene mostrato il giorno desiderato.
  3. Premere per accedere all'impostazione del programma.
  4. Premere il timer o fino a quando non viene mostrato il giorno desiderato.
- Premere per annullare il programma, non sarà più visualizzato.

#### Per esempio, se si vuole programmare:

A - Da lunedì a venerdì: Unità ACCESA (ON) alle 09:00 con 20°C (programma 1) e unità SPENTA (OFF) alle 18:30 (programma 2).

B - Solo il mercoledì: Aggiungere il timer per SPEGNERE (OFF) l'unità alle 12:30 (programma 3) e ACCENDERE (ON) l'unità alle 13:30 (programma 4).

- Per impostare A (Da Lunedì a Venerdì – Impostazione Collettiva)  
Per impostare l'ora, fare riferimento ai punti dall'1 al 7 del "Metodo di impostazione del giorno e del timer" a pagina 7.  
Programma 1 – selezionare ON, impostare l'ora desiderata su 9:00 e la temperatura voluta su 20°C.  
Programma 2 – selezionare OFF e impostare l'ora desiderata su 18:30.

Programmi 3 ~ 6 – nessun programma di timer impostato, premere o attendere 30 secondi per uscire dal timer settimanale.

- Per impostare B (mercoledì – aggiungere un nuovo programma di timer)

1. Premere il timer per accedere alla modalità di timer.
2. Premere il timer per accedere all'impostazione del giorno.
3. Premere il timer o fino a selezionare "WED" (MER), premere per confermare la selezione.
4. Eseguire i punti dal 4 al 7 del "Metodo di impostazione del giorno e del timer" per aggiungere i programmi 3 e 4.

Nota: Il timer con l'impostazione che si avvicina di più all'ora e al giorno corrente sarà attivato per primo.

#### Disabilitazione e abilitazione del timer settimanale

- Per disabilitare l'impostazione del timer settimanale, premere , quindi .
- Per abilitare la precedente impostazione del timer settimanale, premere , quindi .

## SOLUZIONE DEI PROBLEMI

### I sintomi che seguono si presentano quando si verificano anomalie durante il funzionamento.

- L'unità si arresta e il LED di funzionamento si spegne.
- La spia OFF non si accende sul display del telecomando.

Quando si verifica un'anomalia, usare il telecomando per recuperare il codice di errore.

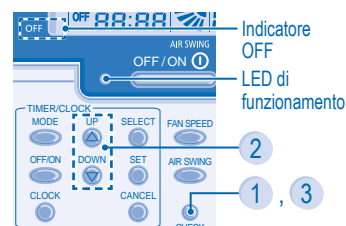

Assicurarsi che il LED di funzionamento sia OFF.

1. Premere per 5 secondi.
2. Premere o . Se il codice di errore o l'anomalia possono essere identificati, il LED di funzionamento sarà sempre ON, allora annotare il codice di errore.
3. Premere per uscire dal controllo.
4. Comunicare il codice di errore al rivenditore autorizzato.

Stampato in Cina  
OSTH0901-01 8



# Panasonic®

## Εγχειρίδιο χρήστη Ενσύρματο Τηλεχειριστήριο

ΕΛΛΗΝΙΚΑ

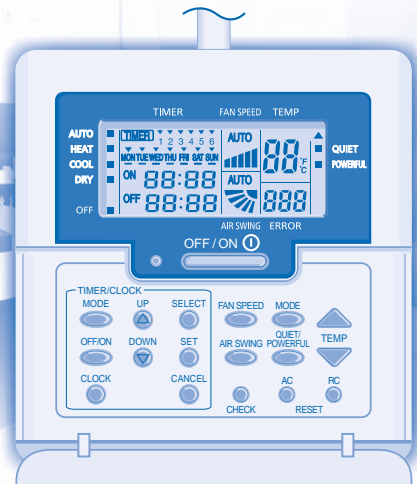

CZ - RD52CP

### ΠΙΝΑΚΑΣ ΠΕΡΙΧΟΜΕΝΩΝ

Επισκόπηση Προϊόντος	2
Προετοιμασία Τηλεχειριστηρίου	3
Λειτουργίες	4
Πώς να Επιλέξετε το Χρονοδιακόπτη	5
Ένδειξη Ημερήσιου Προγραμματισμού Χρονοδιακόπτη	6
Ρύθμιση Βδομαδιαίου Προγραμματισμού Χρονοδιακόπτη	7~8
Αντιμετώπιση Προβλημάτων	8



© Panasonic HA Air-Conditioning (M) Sdn. Bhd. 2008.  
Unauthorized copying and distribution is a violation  
of law.

Panasonic Corporation  
Website: <http://panasonic.net/>

## ΕΠΙΣΚΟΠΗΣΗ ΠΡΟΪΟΝΤΟΣ

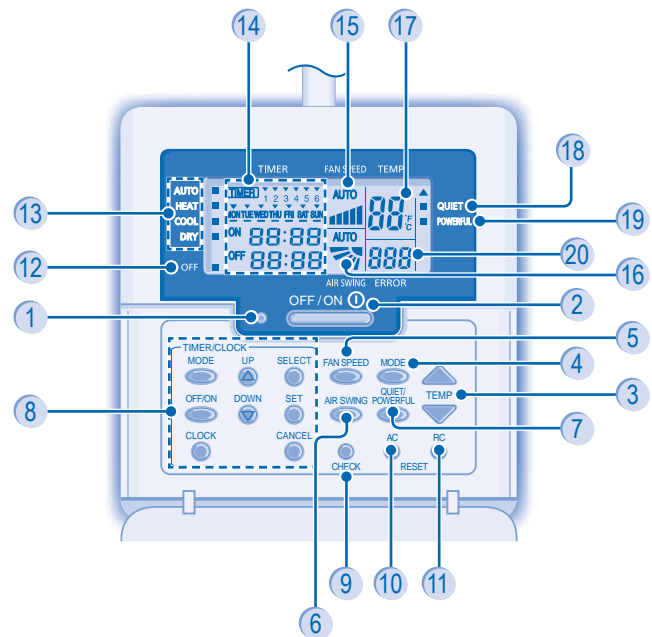

- |  |   |
|--|---|
| 1 Λειτουργία LED                                       | 11 Κουμπιέ επαναρρύθμισης του τηλεχειριστηρίου    |
| 2 Κουμπιέ OFF/ON                                       | 12 Δείκτης OFF                                    |
| 3 Κουμπιέ Ρύθμισης Θερμοκρασίας                        | 13 Δείκτης επιλογής του τρόπου λειτουργίας        |
| 4 Κουμπιέ Επιλογής Λειτουργίας                         | 14 Απεικόνιση της ρύθμισης χρονοδιακόπτη/ρολογιού |
| 5 Κουμπιέ ταχύτητας ανεμιστήρα                         | 15 Ένδειξη Ταχύτητας Ανεμιστήρα                   |
| 6 Κουμπιέ επιλογής για τη κατεύθυνση της ροής του αέρα | 16 Ένδειξη Ρύθμισης Κατεύθυνσης της Ροής του Αέρα |
| 7 Κουμπιέ αθόρυβης/ισχυρής λειτουργίας                 | 17 Ένδειξη Ρύθμισης Θερμοκρασίας                  |
| 8 Θέτοντας ομάδα κουμπιών χρονομέτρων                  | 18 Δείκτης αθόρυβης λειτουργίας                   |
| 9 Κουμπιέ ελέγχου                                      | 19 Δείκτης ισχυρής λειτουργίας                    |
| 10 Κουμπιέ επαναρρύθμισης του κλιματιστικού            | 20 Απεικόνιση σφάλματος συστήματος                |

2

## ΠΡΟΕΤΟΙΜΑΣΙΑ ΤΗΛΕΧΕΙΡΙΣΤΗΡΙΟΥ

### ΡΥΘΜΙΣΗ ΤΗΣ ΤΡΕΧΟΥΣΑΣ ΗΜΕΡΑΣ ΚΑΙ ΩΡΑΣ

Η τρέχουσα ημέρα και η ώρα χρειάζεται να ρυθμιστούν όταν η συσκευή ενεργοποιείται για πρώτη φορά ή αφού έχει παρέλθει μεγάλο χρονικό διάστημα από τη στιγμή που έχει ενεργοποιηθεί για τελευταία φορά η συσκευή. Η τρέχουσα ώρα αποτελεί τη στάνταρ ώρα για όλες τις λειτουργίες του χρονοδιακόπτη. Ρυθμίστε ακριβώς την τρέχουσα ώρα και ημέρα.

Παράδειγμα: Η τρέχουσα ημέρα είναι Τετάρτη και η τρέχουσα ώρα είναι 8:00πμ

- 1 **Ανάψτε το ρεύμα**
- 2 **Πατήστε**

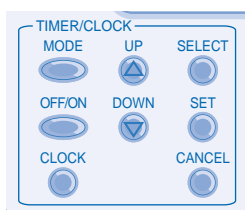

MON  
12:00  
"MON" και "12:00" θα αναβοσβήνουν

### 3 Επιλέξτε την Τρέχουσα Ημέρα

Πατήστε ή για να επιλέξετε την τρέχουσα ημέρα.  
(Αναφερθείτε στο προαναφερόμενο παράδειγμα; επιλέξτε WED)  
Για να επιβεβαιώσετε την επιλογή σας ημέρα, πατήστε .

### 4 Επιλέξτε την Τρέχουσα Ώρα

Πατήστε ή για να επιλέξετε την τρέχουσα ώρα.  
(Αναφερθείτε στο προαναφερόμενο παράδειγμα; επιλέξτε 8:00)  
Για να επιβεβαιώσετε την επιλογή σας ώρα, πατήστε .

#### Σημείωση:

- Πατήστε για να αυξήσετε ή για να μειώσετε (βήμα του 1 λεπτού) ή κρατήστε το κουμπιέ πατημένο για να αλλάξετε την ώρα γρηγορότερα.
- Αν τα ή δεν πατηθούν για 30 δευτερόλεπτα κατά τη διάρκεια της ρύθμισης της ημέρας ή της ώρας ή αν πατηθεί το , η ρύθμιση αυτής της στιγμής επιβεβαιώνεται και η ρύθμιση θα τελειώσει.

Τελική Ένδειξη Ωρολογιού



"WED" θα αναβοσβήνουν

3

## ΛΕΙΤΟΥΡΓΙΕΣ

### 1 ΓΙΑ ΝΑ ΕΝΕΡΓΟΠΟΙΗΣΕΤΕ (ON) Ή ΝΑ ΑΠΕΝΕΡΓΟΠΟΙΗΣΕΤΕ (OFF) ΤΗ ΣΥΣΚΕΥΗ

- Παρακαλείστε να λάβετε υπόψη σας την ένδειξη OFF στην οθόνη του τηλεχειριστηρίου για να παρεμποδίσετε τυχόν ακατάλληλη έναρξη/παύση λειτουργίας της μονάδας.
- Για κανονική λειτουργία, δείχνεται ο δείκτης OFF πάνω στην οθόνη του τηλεχειριστηρίου όταν η μονάδα είναι απενεργοποιημένη.

### 2 ΓΙΑ ΝΑ ΡΥΘΜΙΣΕΤΕ ΤΗ ΘΕΡΜΟΚΡΑΣΙΑ

- Εύρος επιλογής: 16°C ~ 30°C.

### 3 ΓΙΑ ΤΗΝ ΕΠΙΛΟΓΗ ΤΟΥ ΤΡΟΠΟΥ ΛΕΙΤΟΥΡΓΙΑΣ

- ΑΥΤΟΜΑΤΗ ΚΑΤΑΣΤΑΣΗ ΛΕΙΤΟΥΡΓΙΑΣ** - Για μεγαλύτερη ευκολία
  - Η μονάδα επιλέγει τρόπο λειτουργίας σύμφωνα με τη ρύθμιση της θερμοκρασίας, την εξωτερική θερμοκρασία και τη θερμοκρασία δωματίου.
- ΚΑΤΑΣΤΑΣΗ ΛΕΙΤΟΥΡΓΙΑΣ ΘΕΡΜΑΝΣΗΣ** - Για να απολαμβάνετε ζεστό αέρα
  - Η μονάδα χρειάζεται λίγο χρόνο για να ζεσταθεί.
- ΚΑΤΑΣΤΑΣΗ ΛΕΙΤΟΥΡΓΙΑΣ ΨΥΞΗΣ** - Για να απολαμβάνετε κρύο αέρα
- ΚΑΤΑΣΤΑΣΗ ΛΕΙΤΟΥΡΓΙΑΣ ΑΦΥΓΡΑΝΣΗΣ** - Για την αφύγρανση του περιβαλλοντικού χώρου
  - Η μονάδα λειτουργεί σε χαμηλή ταχύτητα ανεμιστήρα ώστε να δώσει μια απαλή λειτουργία ψύξης.
  - Κατά τη διάρκεια μαλακής λειτουργίας σε ξηρό περιβάλλον ο εσωτερικός ανεμιστήρας λειτουργεί σε χαμηλή ταχύτητα.
  - Η κίνηση των περσίδων μπορεί να μην ευθυγραμμίζεται με την απεικόνιση του τηλεχειριστηρίου.

### 4 ΓΙΑ ΝΑ ΕΠΙΛΕΞΕΤΕ ΤΑΧΥΤΗΤΑ ΑΝΕΜΙΣΤΗΡΑ (5 επιλογές)



- Για τον ΑΥΤΟΜΑΤΟ τρόπο λειτουργίας, η ταχύτητα του εσωτερικού ανεμιστήρα ρυθμίζεται αυτόματα σύμφωνα με τον τρόπο λειτουργίας.

### 5 ΓΙΑ ΝΑ ΠΡΟΣΑΡΜΟΣΕΤΕ ΤΗΝ ΚΑΤΑΚΟΡΥΦΗ ΚΑΤΕΥΘΥΝΣΗ ΡΟΗΣ ΤΟΥ ΑΕΡΑ (5 επιλογές)



- Διατηρεί το δωμάτιο αερισιμένο.
- Αν έχει επιλεγεί η ΑΥΤΟΜΑΤΗ λειτουργία, οι γρίλιες αιωρούνται άνω/κάτω αυτόματα.
- Σε τρόπο λειτουργίας θέρμανσης, ο αέρας φυσάει για λίγο οριζόντια, αρχίζει ύστερα να φυσάει προς τα κάτω.

### 6 QUIET - POWERFUL - NORMAL

#### QUIET - ΓΙΑ ΝΑ ΑΠΟΛΑΜΒΑΝΕΤΕ ΑΘΟΥΡΥΒΟ ΠΕΡΙΒΑΛΛΟΝ

- Η λειτουργία αυτή μειώνει τον θόρυβο της ροής του αέρα.

#### POWERFUL - ΓΙΑ ΝΑ ΕΠΙΤΥΓΧΑΝΕΤΑΙ ΓΡΗΓΟΡΑ Η ΕΠΙΘΥΜΗΤΗ ΘΕΡΜΟΚΡΑΣΙΑ

4

## ΠΩΣ ΝΑ ΕΠΙΛΕΞΕΤΕ ΤΟ ΧΡΟΝΟΔΙΑΚΟΠΤΗ

Στο τηλεχειριστήριο μπορείτε να επιλέξετε από 2 τρόπους προγραμματισμού του χρονοδιακόπτη.

- Ημερήσιος Προγραμματισμός Χρονοδιακόπτη
- Βδομαδιαίος Προγραμματισμός Χρονοδιακόπτη
- Ο ημερήσιος χρονοδιακόπτης και ο εβδομαδιαίος χρονοδιακόπτης δεν μπορούν να ρυθμιστούν ταυτόχρονα.
- Επιλέξτε ένα τρόπο προγραμματισμού του χρονοδιακόπτη για την ευκολία σας.

### Πώς Αλλάζεται η Ένδειξη

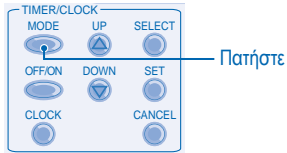

- Πιέστε μία φορά για να αλλάξετε την ένδειξη από CLOCK σε Timer (χρονοδιακόπτη) ή αντίστροφα.
- Πατήστε για περισσότερο από 4 δευτερόλεπτα για να αλλάξετε την απεικόνιση από εκείνη του ημερήσιου χρονοδιακόπτη σε εκείνη του εβδομαδιαίου χρονοδιακόπτη ή αντίστροφα.

### Απεικόνιση ημερήσιου χρονοδιακόπτη

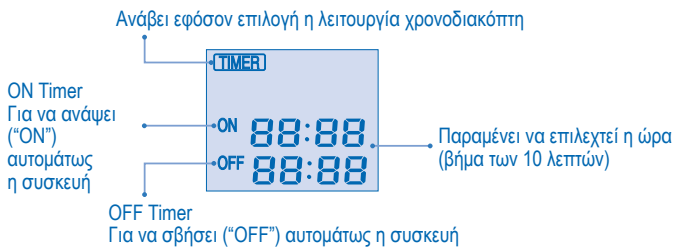

### Απεικόνιση εβδομαδιαίου χρονοδιακόπτη

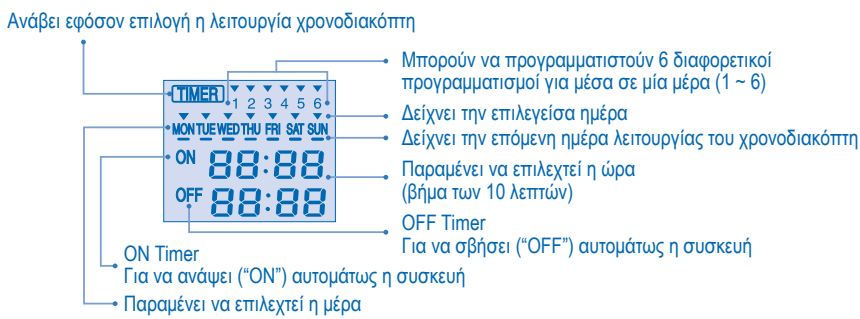

5

## ΕΝΔΕΙΞΗ ΗΜΕΡΗΣΙΟΥ ΠΡΟΓΡΑΜΜΑΤΙΣΜΟΥ ΧΡΟΝΟΔΙΑΚΟΠΤΗ

### ► Πώς να κάνετε Ημερήσιο Προγραμματισμό του Χρονοδιακόπτη

- Μπορείτε να ρυθμίσετε τον χρονοδιακόπτη μόνο σε θέση ON ή μόνο σε θέση OFF ή σε αμφότερες τις θέσεις χρονοδιακόπτη ON και OFF σε μια ημέρα.

#### 1 Ένδειξη Αλλαγής

Πατήστε τον χρονοδιακόπτη για να αλλάξετε την απεικόνιση σε ημερήσιο χρονοδιακόπτη.

#### 2 Πατήστε τον χρονοδιακόπτη για να επιλέξετε τον χρονοδιακόπτη σε θέση ON ή OFF.

**Παράδειγμα: Για να ενεργοποιήσετε τη μονάδα, θέση ON, στις 9:00:00 πμ**

Πατήστε τον χρονοδιακόπτη για να επιλέξετε τον χρονοδιακόπτη σε θέση ON.

Πατήστε για να επιλέξετε τον επιθυμητό χρόνο, πατήστε για να επιβεβαιώσετε την επιλεγείσα ώρα.

Ή πατήστε αν δεν θέλετε καμία ρύθμιση για τον χρονοδιακόπτη ON.

**Παράδειγμα: Για να απενεργοποιήσετε τη μονάδα, θέση OFF, στις 06:30:00 μμ**

Πατήστε τον χρονοδιακόπτη για να επιλέξετε τον χρονοδιακόπτη σε θέση OFF.

Πατήστε για να επιλέξετε τον επιθυμητό χρόνο, πατήστε για να επιβεβαιώσετε την επιλεγείσα ώρα.

Ή πατήστε αν δεν θέλετε καμία ρύθμιση για τον χρονοδιακόπτη OFF.

Σημείωση:

- Όταν ο διακόπτης ενεργοποιηθεί (θέση ON), η μονάδα μπορεί να ξεκινήσει νωρίτερα από τον χρόνο ρύθμισης έτσι ώστε να επιτευχθεί έγκαιρα η επιθυμητή θερμοκρασία.
- Η λειτουργία του χρονοδιακόπτη βασίζεται στο ρολόι που ρυθμίζεται στο τηλεχειριστήριο και επαναλαμβάνεται καθημερινά από τη στιγμή που θα ρυθμιστεί. Για τη ρύθμιση του ρολογιού, ανατρέξτε στην Προετοιμασία του τηλεχειριστηρίου.
- Πρώτα θα ενεργοποιηθεί ο χρονοδιακόπτης που βρίσκεται πιο κοντά στον τρέχοντα χρόνο.
- Αν ο χρονοδιακόπτης ακυρωθεί με το χέρι ή λόγω διακοπής ρεύματος, μπορείτε να ανακτήσετε την προηγούμενη ρύθμιση πατώντας .

Τελική Ένδειξη του Ημερήσιου Προγραμματισμού του Χρονοδιακόπτη:

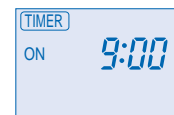

Επιλεγμένο μόνο το "ON Timer". Η συσκευή θ' ανάψει αυτομάτως ("ON") στις 9:00.

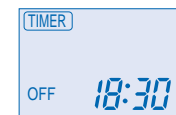

Επιλεγμένο μόνο το "OFF Timer". Η συσκευή θα σβήσει αυτομάτως ("OFF") στις 18:30.

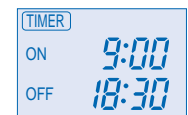

Επιλέγονται αμφότεροι οι χρονοδιακόπτες, ON και OFF.

6

## ΡΥΘΜΙΣΗ ΒΔΟΜΑΔΙΑΙΟΥ ΠΡΟΓΡΑΜΜΑΤΙΣΜΟΥ ΧΡΟΝΟΔΙΑΚΟΠΤΗ

### ► Πώς να κάνετε το Βδομαδιαίο Προγραμματισμό του Χρονοδιακόπτη

- Μπορείτε να ρυθμίσετε το χρονοδιακόπτη για κάθε μέρα της εβδομάδας (Δευτέρα έως Κυριακή) με 6 προγράμματα την ημέρα.
- Ο χρονοδιακόπτης σε θέση ON μπορεί να ρυθμιστεί μαζί με την επιθυμητή σας θερμοκρασία και η θερμοκρασία αυτή θα χρησιμοποιείται συνεχώς.
- Το ίδιο πρόγραμμα χρονοδιακόπτη δεν μπορεί να ρυθμιστεί την ίδια μέρα.
- Μπορείτε επίσης να επιλέξετε συγκεντρωτικά ημέρες με την ίδια ρύθμιση χρονοδιακόπτη.
- Προωθεί εξοικονόμηση ενέργειας επιτρέποντάς σας να ρυθμίσετε έως και 6 προγράμματα σε οποιαδήποτε δοθείσα ημέρα.

#### Μέθοδος ρύθμισης ημέρας και χρονοδιακόπτη

1. Πατήστε τον χρονοδιακόπτη για 4 δευτερόλεπτα για να αλλάξετε την απεικόνιση σε εβδομαδιαίο χρονοδιακόπτη.



2. Πατήστε τον χρονοδιακόπτη ή για να επιλέξετε την επιθυμητή σας ημέρα.

3. Πατήστε για να επιβεβαιώσετε την επιλογή σας.

4. Η ένδειξη "1" θα αναβοσβήνει, πατήστε για να ρυθμίσετε το πρόγραμμα 1.

5. Πατήστε τον χρονοδιακόπτη για να επιλέξετε τον χρονοδιακόπτη σε θέση ON ή OFF.

6. Πατήστε τον χρονοδιακόπτη ή για να επιλέξετε την επιθυμητή σας ώρα.

Αν θέλετε να ρυθμίσετε τον χρονοδιακόπτη μαζί με την επιθυμητή σας θερμοκρασία, πατήστε για να επιλέξετε τη θερμοκρασία.

7. Πατήστε για να επιβεβαιώσετε το πρόγραμμα 1. Η επιλεγείσα ημέρα θα επιφωτιστεί με το .

- Μετά από 2 δευτερόλεπτα, θα απεικονιστεί το επόμενο πρόγραμμα. Επαναλάβετε τα βήματα 4 έως 7 για να ρυθμίσετε τα προγράμματα 2 έως 6.

- Κατά τη διάρκεια της ρύθμισης χρονοδιακόπτη αν δεν πατηθεί κανένα κουμπί μέσα σε 30 δευτερόλεπτα, ή αν πατηθεί το κουμπί , η ρύθμιση αυτής της στιγμής επιβεβαιώνεται και η ρύθμιση έχει τελειώσει.

#### Έλεγχος του προγράμματος του τρέχοντος χρονοδιακόπτη

Εκτελέστε τα κατωτέρω βήματα για να ελέγξετε το πρόγραμμα του χρονοδιακόπτη για μια συγκεκριμένη ημέρα.

1. Πατήστε τον χρονοδιακόπτη για να εισέλθετε στον τρόπο λειτουργίας χρονοδιακόπτη.
2. Πατήστε για να εισάγετε την ημερήσια ρύθμιση.
3. Πατήστε τον χρονοδιακόπτη ή έως ότου δείχνει η επιθυμητή σας ημέρα, πατήστε για να επιβεβαιώσετε την επιλογή σας.
4. Πατήστε τον χρονοδιακόπτη ή για να ελέγξετε τα ρυθμισθέντα προγράμματα.

#### Τροποποιήστε το τρέχον πρόγραμμα χρονοδιακόπτη ή προσθέστε νέο πρόγραμμα χρονοδιακόπτη

1. Πατήστε τον χρονοδιακόπτη για να εισέλθετε στον τρόπο λειτουργίας χρονοδιακόπτη.
2. Πατήστε για να εισάγετε την ημερήσια ρύθμιση.
3. Πατήστε τον χρονοδιακόπτη ή έως ότου δείχνει η επιθυμητή σας ημέρα.
4. Εκτελέστε τα βήματα 4 έως 7 της «Μεθόδου ρύθμισης ημέρας και χρονοδιακόπτη» για να τροποποιήσετε ένα υπάρχον πρόγραμμα χρονοδιακόπτη, ή να προσθέσετε οποιοδήποτε πρόγραμμα χρονοδιακόπτη.

7

### Ακυρώστε το πρόγραμμα του τρέχοντος χρονοδιακόπτη

Εκτελέστε τα κατωτέρω βήματα για να ακυρώσετε το πρόγραμμα του χρονοδιακόπτη για μια συγκεκριμένη ημέρα.

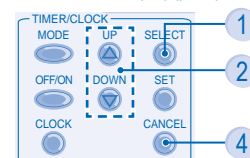

1. Πατήστε για να εισάγετε την ημέρα.
2. Πατήστε τον χρονοδιακόπτη έως ότου δείχνει η επιθυμητή σας ημέρα.
3. Πατήστε για να εισάγετε τη ρύθμιση του προγράμματος.
4. Πατήστε τον χρονοδιακόπτη ή έως ότου δείχνει η επιθυμητή σας ημέρα. Πατήστε για να ακυρώσετε το πρόγραμμα, το θα εξαφανιστεί.

#### Για παράδειγμα, αν θέλετε να προγραμματίσετε

A - Δευτέρα έως Παρασκευή: Η μονάδα στη θέση ON στις 09:00:00 και στους 20°C (πρόγραμμα 1) & στη θέση OFF στους 18:30 (πρόγραμμα 2).

B - Μόνο την Τετάρτη: Προσθέστε τον χρονοδιακόπτη ώστε να απενεργοποιεί μονάδα, θέση OFF στις 12:30:00 μμ και ενεργοποιήσει τη μονάδα, θέση ON στις 1:30:00 μμ (πρόγραμμα 4).

- Για να ρυθμίσετε το A (Δευτέρα μέχρι Παρασκευή – προγραμματισμός πολλών ημερών)

Για να ρυθμίσετε την ώρα, παρακαλείσθε να ανατρέξετε στα βήματα 1 έως 7 της «Μεθόδου ρύθμισης ημέρας και χρονοδιακόπτη» στη σελίδα 7.

Πρόγραμμα 1 – επιλέξτε ON, ρυθμίστε την επιθυμητή ώρα στις 9:00:00 π.μ. και την επιθυμητή θερμοκρασία στους 20°C.

Πρόγραμμα 2 – επιλέξτε OFF και ρυθμίστε την επιθυμητή ώρα στις 6:30:00 μμ.

Πρόγραμμα 3 – 6 – δεν υπάρχει ρύθμιση προγράμματος χρονοδιακόπτη, πατήστε ή περιμένετε 30 δευτερόλεπτα για να εξέλθετε από τον εβδομαδιαίο χρονοδιακόπτη.

- Για να ρυθμίσετε το B (Τετάρτη – προσθέστε νέο πρόγραμμα χρονοδιακόπτη)

1. Πατήστε τον χρονοδιακόπτη για να εισέλθετε στον τρόπο λειτουργίας χρονοδιακόπτη.
2. Πατήστε τον χρονοδιακόπτη για να εισάγετε την ημερήσια ρύθμιση.
3. Πατήστε τον χρονοδιακόπτη ή έως ότου επιλεγεί η ένδειξη "WED" («TETARTH»), πατήστε για να επιβεβαιώσετε την επιλογή σας.
4. Εκτελέστε τα βήματα 4 έως 7 της «Μεθόδου ρύθμισης ημέρας και χρονοδιακόπτη» για να προσθέσετε το πρόγραμμα 3 και το πρόγραμμα 4.

Σημείωση: Ο χρονοδιακόπτης που έχει την πλησιέστερη στην τρέχουσα ώρα ρύθμιση θα ενεργοποιηθεί πρώτα.

#### Απενεργοποιήστε & ενεργοποιήστε τον εβδομαδιαίο χρονοδιακόπτη

- Για να απενεργοποιήσετε την εβδομαδιαία ρύθμιση χρονοδιακόπτη, πατήστε , πατήστε ύστερα .
- Για να ενεργοποιήσετε την προηγούμενη εβδομαδιαία ρύθμιση χρονοδιακόπτη, πατήστε , πατήστε ύστερα .

## ΑΝΤΙΜΕΤΩΠΙΣΗ ΠΡΟΒΛΗΜΑΤΩΝ

Τα επόμενα συμπτώματα λαμβάνουν χώρα όταν λαμβάνουν χώρα ανωμαλίες κατά τη διάρκεια της λειτουργίας.

- Η μονάδα σταματάει και η λειτουργία LED απενεργοποιείται (OFF).
- Ο δείκτης απενεργοποίησης (OFF) δεν δείχνεται πάνω στην οθόνη του τηλεχειριστηρίου.

Όταν λαμβάνει χώρα ανωμαλία, χρησιμοποιήστε το τηλεχειριστήριο για να ανακτήσετε τον κωδικό σφάλματος.

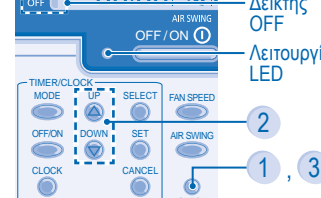

Βεβαιωθείτε ότι η λειτουργία LED βρίσκεται σε κατάσταση OFF.

1. Πατήστε το για 5 δευτερόλεπτα.
2. Πατήστε ή . Αν ο κωδικός σφάλματος και η ανωμαλία μπορούν να προσδιοριστούν, η λειτουργία LED θα είναι ON συνεχώς, σημειώστε τότε τον κωδικό σφάλματος.
3. Πατήστε το για να σταματήσετε το έλεγχο.
4. Αποκαλύψτε τον κωδικό σφάλματος στον εξοριστοδομημένο ντίλερ.

Τυπωμένο στην Κίνα  
OSTH0901-01 8

# Panasonic®

## Manuel de l'utilisateur Télécommande avec fil Remote Control

FRANÇAIS

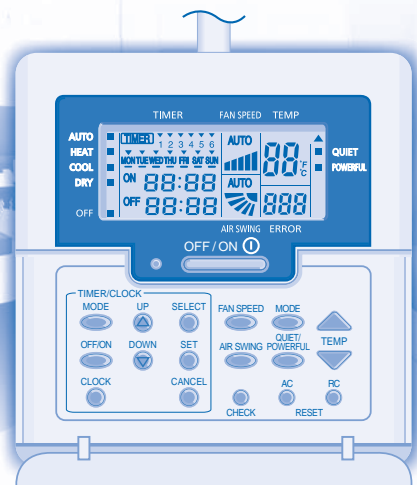

CZ - RD52CP

### TABLE DES MATIÈRES

Présentation du Produit	2
Préparation de la Télécommande	3
Opérations	4
Comment sélectionner le Programmeur	5
Programmation du Programmeur Quotidien	6
Programmation du Programmeur Hebdomadaire	7-8
Dépannage	8



© Panasonic HA Air-Conditioning (M) Sdn. Bhd. 2008.  
Unauthorized copying and distribution is a violation  
of law.

Panasonic Corporation  
Website: <http://panasonic.net/>

## PRÉSENTATION DU PRODUIT

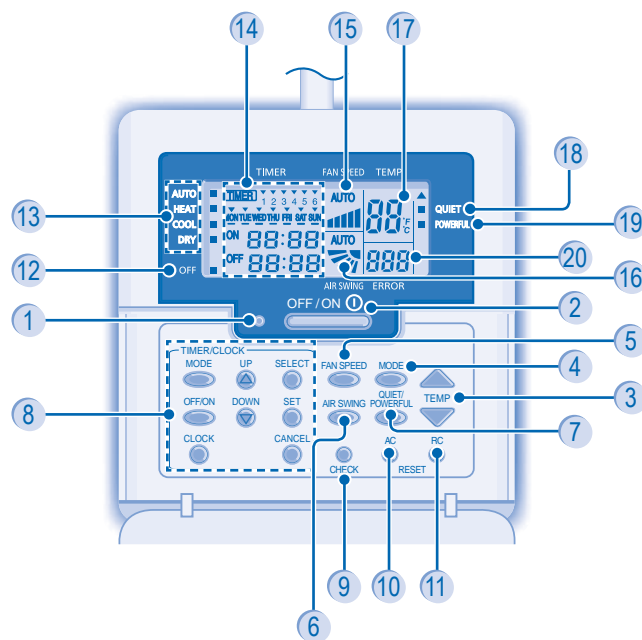

- |   |   |
|---|---|
| 1 DEL de fonctionnement                               | 11 Bouton de réinitialisation de la télécommande                  |
| 2 Bouton ARRÊT/MARCHE                                 | 12 Voyant OFF (ARRÊT)   |
| 3 Bouton de la programmation de la température        | 13 Voyant de sélection du mode d'opération                        |
| 4 Bouton de mode d'opération                          | 14 Affichage du réglage Horloge/Minuteur                          |
| 5 Bouton de vitesse du ventilateur                    | 15 Affichage de la vitesse du ventilateur                         |
| 6 Bouton de sélection du sens du débit d'air          | 16 Affichage de la programmation de la direction du courant d'air |
| 7 Bouton d'opération Silencieuse/Puissante            | 17 Affichage de la programmation de la température                |
| 8 Groupe de bouton de la programmation du programmeur | 18 Voyant de fonctionnement silencieux                            |
| 9 Bouton de contrôle                                  | 19 Voyant de fonctionnement puissant                              |
| 10 Touche de réinitialisation du climatiseur          | 20 Affichage d'erreur du système                                  |

2

## PRÉPARATION DE LA TÉLÉCOMMANDE

### RÉGLAGE DE L'HEURE ET LA DATE ACTUELLE

Le jour et l'heure doivent être définis lorsque vous mettez l'appareil sous tension pour la première fois ou après qu'une longue période s'est écoulée depuis la dernière fois que le courant a été activé. L'heure actuelle devient l'heure de référence pour toutes les opérations du programmeur. Programmez l'heure et le jour actuels correctement.

Exemple: La jour actuel est mercredi et l'heure actuelle est: 8h00

1 Branchez l'appareil

2 Appuyez

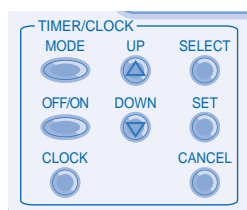

3 Sélectionnez le jour actuel.

Appuyez sur ou pour sélectionner le jour actuel. (Voir l'exemple ci-dessus ; sélectionnez MERCREDI)  
Pour confirmer le jour sélectionné, appuyez sur .

4 Sélection de l'heure actuelle.

Appuyez sur ou pour sélectionner l'heure actuelle. (Voir l'exemple ci-dessus ; sélectionnez 8h00)  
Pour confirmer l'heure sélectionnée, appuyez sur .

Remarque:

- Appuyez sur pour augmenter ou diminuer (pas de 1 minute) ou maintenez le bouton pour changer l'heure plus vite.
- Si ou n'est pas appuyé pendant 30 secondes au cours du réglage du jour ou de l'heure ou si est pressé, le réglage à ce moment-là, est confirmé et il s'arrête.

Affichage final de l'HORLOGE

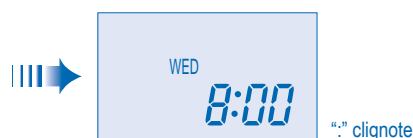

3

## OPÉRATIONS

1 POUR METTRE L'APPAREIL SOUS/HORS TENSION

- Soyez attentif à l'indication OFF sur l'afficheur de la télécommande afin d'éviter que l'unité ne démarre/ne s'arrête de façon incorrecte.
- Si le fonctionnement est normal, le voyant OFF apparaît sur l'afficheur de la télécommande lorsque l'unité est éteinte.

2 POUR RÉGLER LA TEMPÉRATURE

- Plage de sélection : 16°C ~ 30°C.

3 POUR SÉLECTIONNER UN MODE DE FONCTIONNEMENT

**MODE AUTO - Selon vos préférences**

- L'unité sélectionne le mode de fonctionnement en fonction du réglage de la température ambiante et extérieure.

**MODE DE CHAUFFAGE - Pour un air chaud**

- La chauffe de l'unité prend un peu de temps.

**MODE DE REFROIDISSEMENT - Pour un air frais**

**MODE DÉSHUMIDIFICATION - Pour déshumidifier l'atmosphère**

- L'unité fonctionne en vitesse lente du ventilateur pour fournir un refroidissement en douceur.
- Au cours d'un fonctionnement doux et sec, le ventilateur intérieur fonctionne à une vitesse de ventilation peu élevée.
- Le mouvement des grilles peut ne pas s'aligner avec l'affichage sur la télécommande.

4 POUR SÉLECTIONNER LA VITESSE DU VENTILATEUR (5 options)



- Pour AUTO, la vitesse du ventilateur intérieur est automatiquement ajustée en fonction du mode de fonctionnement.

5 POUR AJUSTER L'ORIENTATION VERTICALE DU FLUX D'AIR (5 options)



- Permet de ventiler la pièce.
- Si le mode AUTO est sélectionné, le volet bascule vers le haut/vers le bas automatiquement.
- En mode de chauffage, l'air souffle horizontalement pendant un moment, puis commence à souffler vers le bas.

6

**QUIET - POUR UN ENVIRONNEMENT SILENCIEUX**

- Cette opération réduit le bruit du flux d'air.

**POWERFUL - POUR ATTEINDRE RAPIDEMENT LA TEMPÉRATURE SOUHAITÉE**

4

## COMMENT SÉLECTIONNER LE PROGRAMMATEUR

2 types de mode du Programmateur peuvent être sélectionnés sur la télécommande.

- Programmateur Quotidien
- Programmateur Hebdomadaire
- Les minuteries journalière et hebdomadaire ne peuvent pas être réglées à la même heure.
- Sélectionner l'un de ces Programmeurs selon votre besoin.

### Comment modifier l'Affichage

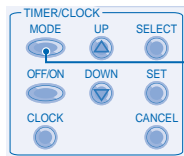

Appuyez

- Appuyez une fois pour modifier l'affichage de CLOCK à TIMER et vice-versa.
- Appuyez pendant plus de 4 secondes pour changer l'affichage de Daily Timer (minuterie journalière) à Weekly Timer (minuterie hebdomadaire) ou vice-versa.

### Affichage de Daily Timer (minuterie journalière)

S'illumine quand le fonctionnement de Timer est sélectionné

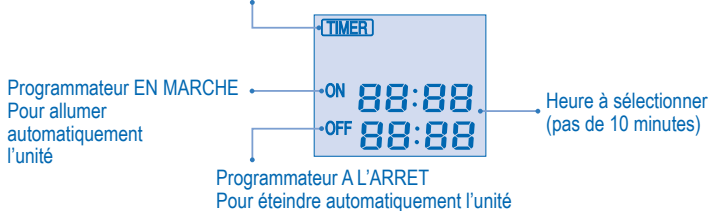

### Affichage de Daily Timer (minuterie hebdomadaire)

S'illumine quand le fonctionnement de Timer est sélectionné

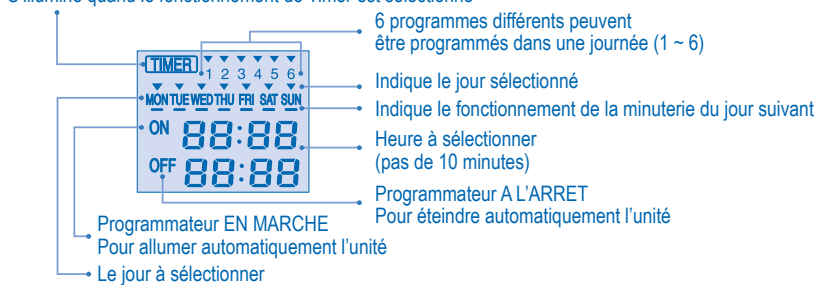

5

## PROGRAMMATION DU PROGRAMMATEUR QUOTIDIEN

### Comment programmer le Programmateur Quotidien

- Vous ne pouvez que régler la minuterie sur ON (MARCHÉ) ou sur OFF (ARRÊT) ou sur ON et OFF durant un même jour.

#### 1 Changement d'affichage

Appuyez sur Timer pour changer l'affichage à la minuterie journalière.

#### 2 Appuyez sur Timer pour sélectionner la minuterie sur ON (MARCHÉ) ou OFF (ARRÊT)

Exemple : Mettez l'unité sur ON (MARCHÉ) à 9h

Appuyez sur Timer pour sélectionner la minuterie sur ON (MARCHÉ).

Appuyez sur ou pour sélectionner l'heure souhaitée, ensuite appuyez sur pour confirmer l'heure choisie.

Ou appuyez sur si vous ne voulez pas de réglage pour la minuterie sur ON (MARCHÉ).

Exemple : Mettez l'unité sur OFF (ARRÊT) à 18h30

Appuyez sur Timer pour sélectionner la minuterie sur OFF (ARRÊT).

Appuyez sur ou pour sélectionner l'heure souhaitée, ensuite appuyez sur pour confirmer l'heure choisie.

Ou appuyez sur si vous ne voulez pas de réglage pour la minuterie sur OFF (ARRÊT).

Remarque:

- Lorsque la minuterie de marche est activée, il se peut que l'appareil démarre avant l'heure réelle définie de façon à atteindre la température que vous avez choisie.
- L'opération de minuterie se base sur le réglage de l'horloge de la télécommande et se répète quotidiennement une fois définie. Pour régler l'horloge, veuillez vous référer à la section Préparation de la télécommande.
- La minuterie la plus proche de l'heure actuelle sera activée en premier.
- Si la minuterie est annulée manuellement ou par une panne de courant, vous pouvez restaurer le réglage antérieur en appuyant sur .

Affichage final pour le Programmateur Quotidien:

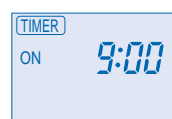

Seul ON Timer est sélectionné. L'unité s'allume automatiquement à 9h00.

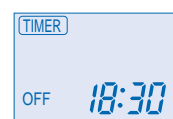

Seul OFF Timer est sélectionné. L'unité s'éteint automatiquement à 18h30.

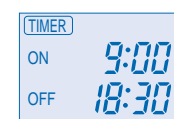

Les deux minuteries sur ON (MARCHÉ) et OFF (ARRÊT) sont sélectionnées.

6

## PROGRAMMATION DU PROGRAMMATEUR HEBDOMADAIRE

### Comment programmer le Programmateur Hebdomadaire

- Vous pouvez régler la minuterie pour chaque jour de la semaine (du lundi au dimanche), avec 6 programmes par jour.
- La minuterie sur ON (MARCHÉ) peut être réglée en même temps que votre température désirée et cette température sera utilisée continuellement.
- Le même programme de minuterie ne peut pas être réglé dans le même jour.
- Vous pouvez également sélectionner des groupes de jours avec le même réglage de minuterie.
- Promeut l'économie d'énergie en vous permettant de régler jusqu'à 6 programmes tous les jours.

#### Méthode de configuration du jour et de la minuterie

1. Appuyez sur Timer (minuterie) pendant 4 secondes pour changer l'affichage à weekly timer (minuterie hebdomadaire).



2. Appuyez sur Timer (minuterie) ou pour sélectionner votre jour souhaité.
3. Appuyez sur pour confirmer votre sélection.
4. "1" clignotera, appuyez sur pour régler le programme 1.
5. Appuyez sur Timer pour sélectionner la minuterie sur ON ou OFF.
6. Appuyez sur Timer (minuterie) ou pour sélectionner votre heure souhaitée.

Si vous voulez régler la minuterie ensemble avec votre température souhaitée, appuyez sur pour sélectionner la température.

7. Appuyez sur pour confirmer le programme 1. Le jour sélectionné sera mis en évidence avec .

• Après 2 secondes, l'affichage se déplacera au programme suivant. Répétez les étapes 4 à 7 pour régler les programmes 2 à 6.

• Au cours de la configuration de la minuterie, si aucun bouton n'est pressé dans les 30 secondes, ou si le bouton est pressé, le réglage à ce moment-là, est confirmé et la configuration de la minuterie est terminée.

#### Vérifiez le programme actuel de la minuterie

Effectuez les étapes ci-dessous pour vérifier le programme de la minuterie pour un jour particulier.

1. Appuyez sur Timer (minuterie) pour entrer dans le mode de la minuterie.
2. Appuyez sur pour entrer dans le réglage des jours.
3. Appuyez sur Timer (minuterie) ou jusqu'à ce que votre jour souhaité est affiché, appuyez sur pour confirmer votre sélection.
4. Appuyez sur Timer (minuterie) ou pour vérifier les programmes réglés.

#### Modifier le programme de minuterie actuel ou ajouter un nouveau programme de minuterie

1. Appuyez sur Timer (minuterie) pour entrer dans le mode de la minuterie.
2. Appuyez sur pour entrer dans le réglage des jours.
3. Appuyez sur Timer (minuterie) ou jusqu'à ce que votre jour souhaité est affiché.
4. Effectuez les étapes 4 à 7 de la "Méthode de configuration du jour et de la minuterie" pour modifier le programme de minuterie existant ou ajouter un nouveau programme de minuterie.

7

### Annulez le programme actuel de la minuterie

Effectuez les étapes ci-dessous pour annuler le programme de la minuterie pour un jour particulier.

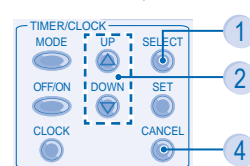

1. Appuyez sur pour entrer dans le réglage des jours.
2. Appuyez sur Timer (minuterie) ou jusqu'à ce que votre jour souhaité est affiché.
3. Appuyez sur pour entrer dans le réglage des programmes.
4. Appuyez sur Timer (minuterie) ou jusqu'à ce que votre jour souhaité est affiché. Appuyez sur pour annuler le programme, disparaîtra.

### Par exemple, si vous voulez programmer

A - Lundi à vendredi : Unité sur ON (MARCHÉ) à 9h avec 20°C (programme 1) et unité sur OFF (ARRÊT) à 18h30 (programme 2).  
B - Mercredi seulement : Ajouter à minuterie, unité sur OFF (ARRÊT) à 12h30 (programme 3) et unité sur ON (MARCHÉ) à 13h30 (programme 4).

- Pour programmer A (lundi à vendredi - Programmation collective de jours)  
Pour régler l'heure, référez-vous aux étapes 1 à 7 de la "Méthode de configuration du jour et de la minuterie" à la page 7.  
Programme 1 – sélectionnez ON, réglez l'heure souhaitée à 9h ainsi que la température souhaitée à 20°C.  
Programme 2 – sélectionnez OFF (ARRÊT) et réglez l'heure souhaitée à 18h30.  
Programme 3 ~ 6 – aucun programme de minuterie défini, appuyez sur @ ou attendez 30 secondes pour quitter weekly timer (minuterie hebdomadaire).
  - Pour programmer B (Mercredi – ajoutez un nouveau programme de minuterie)  
1. Appuyez sur Timer (minuterie) pour entrer dans le mode de la minuterie.  
2. Appuyez sur Timer (minuterie) pour entrer dans le réglage des jours.  
3. Appuyez sur Timer (minuterie) ou jusqu'à ce que MER soit affiché, appuyez sur pour confirmer votre sélection.  
4. Effectuez les étapes 4 à 7 de la "Méthode de configuration du jour et de la minuterie" pour ajouter les programmes 3 et 4.
- Remarque: La minuterie qui a le réglage le plus proche du jour et de l'heure actuelle sera activé le premier.

#### Désactiver et Activer Weekly Timer (minuterie hebdomadaire)

- Pour désactiver le réglage de minuterie hebdomadaire, appuyez sur , ensuite appuyez sur .
- Pour activer le réglage de minuterie hebdomadaire, appuyez sur , ensuite appuyez sur .

## DÉPANNAGE

### Les symptômes suivants se manifestent lorsqu'une anomalie survient pendant le fonctionnement.

- L'unité s'arrête et le voyant LED de fonctionnement s'éteint (OFF).
- Le voyant OFF n'apparaît pas sur l'afficheur de la télécommande.

Si une anomalie survient, utilisez la télécommande pour récupérer le code d'erreur.

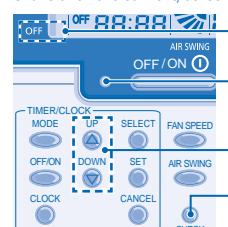

Voyant OFF (ARRÊT)

DEL de fonctionnement

Assurez-vous que le voyant LED de fonctionnement est éteint (OFF).

1. Appuyez sur cette touche pendant au moins 5 secondes.
2. Appuyez sur ou . Si le code d'erreur et l'anomalie peuvent être identifiés, le voyant LED de fonctionnement sera allumé (ON) en continu, vous pouvez alors noter le code d'erreur.
3. Appuyez à nouveau sur cette touche lorsque la vérification est terminée.
4. Communiquez le code d'erreur à votre revendeur agréé.

Imprimé en Chine  
OSTH0901-01 8

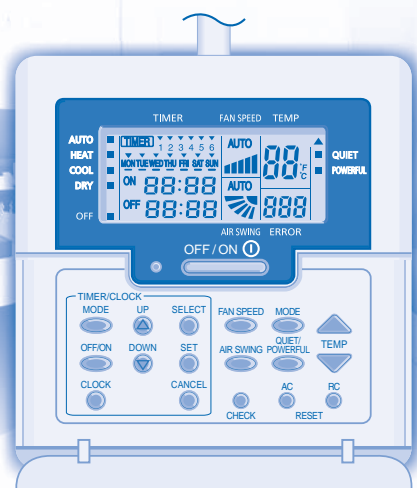

CZ - RD52CP

### CONTENIDO

Descripción del Producto	2
Preparación del Mando a Distancia	3
Operaciones	4
Cómo seleccionar el Temporizador	5
Ajustes del Temporizador Diario	6
Ajustes del Temporizador Semanal	7-8
Localización de Averías	8



© Panasonic HA Air-Conditioning (M) Sdn. Bhd. 2008.  
Unauthorized copying and distribution is a violation of law.

Panasonic Corporation  
Website: <http://panasonic.net/>

## DESCRIPCIÓN DEL PRODUCTO

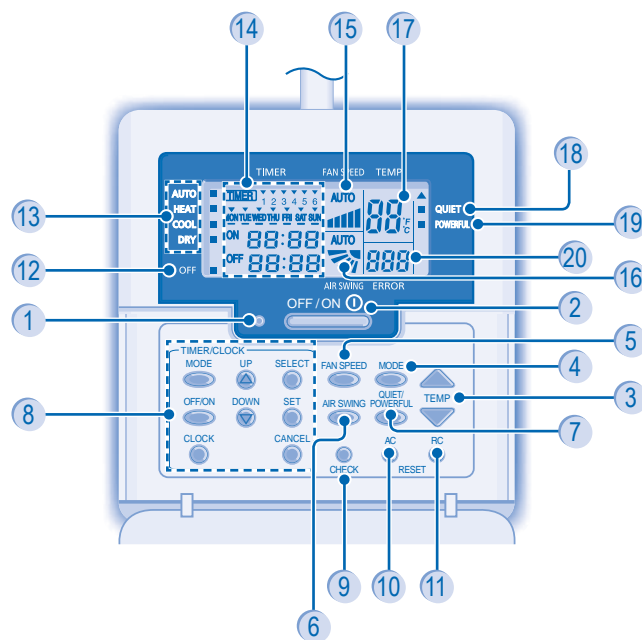

- |  |  |
|--|--|
| 1 LED de encendido                                     | 11 Botón de reiniciar mando a distancia          |
| 2 Botón OFF/ON   | 12 Indicador OFF (apagado)                       |
| 3 Botón de ajuste de temperatura                       | 13 Indicadores de selección de modo de operación |
| 4 Botón de modo de operación                           | 14 Indicación de ajuste del temporizador/reloj   |
| 5 Botón de velocidad del ventilador                    | 15 Pantalla de la velocidad del ventilador       |
| 6 Botón de selección de la dirección del flujo de aire | 16 Pantalla de ajuste de la dirección del aire   |
| 7 Botón funcionamiento silencioso/potente              | 17 Pantalla de ajuste de temperatura             |
| 8 Grupo de botón de ajuste de la hora                  | 18 Indicador de funcionamiento silencioso        |
| 9 Botón de control                                     | 19 Indicador de funcionamiento potente           |
| 10 Botón de Reinicio del Aire Acondicionado            | 20 Indicación de error del sistema               |

## PREPARACIÓN DEL MANDO A DISTANCIA

### AJUSTE DE DÍA Y HORA

Se debe ajustar el día y la hora actuales cuando se enciende el aparato por primera vez o cuando ha estado apagado por mucho tiempo.  
La hora actual llega a ser la hora estándar para todas las operaciones del Temporizador.  
Ajustar el día y la hora actual precisamente.

Ejemplo: El día Actual es Miércoles y la Hora actual es 8:00

1 Encender el aparato

2 Pulse

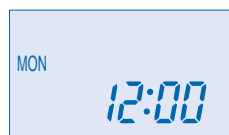
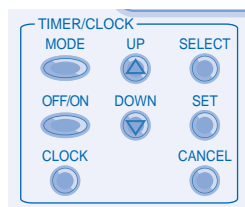

"MON" y "12:00" parpadeará

3 Seleccionar el día actual

Pulse o para seleccionar el día de hoy. (Referirse al ejemplo arriba, seleccionar WED)  
Para confirmar el día seleccionado, pulse .

4 Seleccionar la hora actual

Pulse o para seleccionar la hora actual. (Referirse al ejemplo arriba, seleccionar 8:00)  
Para confirmar la hora seleccionada, pulse .

#### Nota:

- Pulse para aumentar o para disminuir (en pasos de 1 minuto) o mantenga pulsado el botón para cambiar más velozmente.
- Si no se pulsa o en 30 segundos durante el ajuste de fecha y hora o si se pulsa , la configuración de ese momento queda confirmada y se terminará el ajuste.

#### Pantalla CLOCK Final

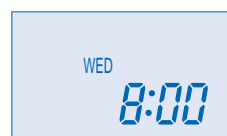

":" parpadeará

## OPERACIONES

1 CONECTAR O DESCONECTAR LA UNIDAD

- Por favor esté al tanto de la indicación OFF en la pantalla del mando a distancia para impedir que la unidad comience o se detenga incorrectamente.
- Para un funcionamiento normal, el indicador OFF debería aparecer en la pantalla del mando a distancia cuando la unidad esté apagada.

2 PARA AJUSTAR LA TEMPERATURA

- Gama de selección: 16°C ~ 30°C.

3 SELECCIONAR MODO DE OPERACIÓN

#### MODO AUTOMÁTICO - Para su conveniencia

- La unidad selecciona el modo de operación según el ajuste de temperatura, y la temperatura exterior e interior.

#### MODO CALOR - Para disfrutar de aire caliente

- La unidad necesita un rato para calentarse.

#### MODO FRÍO - Para disfrutar de aire frío

#### MODO DESHUMIDIFICACIÓN - Para deshumidificar el ambiente

- La unidad funciona en la velocidad de ventilador baja para proporcionar una agradable refrigeración.
- Durante el funcionamiento "seco suave", el ventilador interior gira a baja velocidad.
- El movimiento de las cortinillas puede no coincidir con el indicador del mando a distancia.

4 PARA SELECCIONAR LA VELOCIDAD DEL VENTILADOR (5 opciones)



- Para AUTO (automático), la velocidad de ventilador de interior es ajustada automáticamente según el modo de operación.

5 PARA AJUSTAR LA DIRECCIÓN VERTICAL DE LA CORRIENTE DE AIRE (5 opciones)



- Mantiene la habitación ventilada.
- Si AUTO es programado, las rejillas oscilarán automáticamente hacia arriba/abajo.
- En el modo de calor, el aire sale horizontalmente por unos instantes, luego sale por la zona inferior.

6 QUIET → POWERFUL → NORMAL

#### QUIET - PARA DISFRUTAR DE UN AMBIENTE TRANQUILO

- Esta operación reduce el ruido de corriente de aire.

#### POWERFUL - ALCANZAR TEMPERATURA RÁPIDAMENTE

## CÓMO SELECCIONAR EL TEMPORIZADOR

2 tipos de modos de Temporizador pueden ser seleccionados en el control remoto.

- Temporizador diario
- Temporizador Semanal
- No pueden ajustarse a la vez el temporizador diario y el semanal.
- Seleccionar uno de estos temporizadores según le conviene.

### Cómo cambiar la pantalla

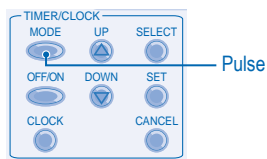

- Apretar una vez para cambiar la pantalla de CLOCK al Temporizador o vice-versa.
- Pulse **MODE** durante más de 4 segundos para cambiar la indicación de temporizador diario a temporizador semanal y viceversa.

### Indicación de temporizador diario

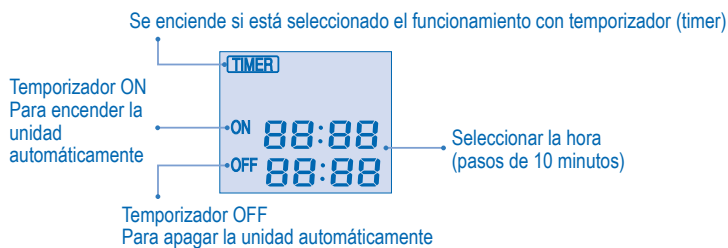

### Indicación de temporizador semanal

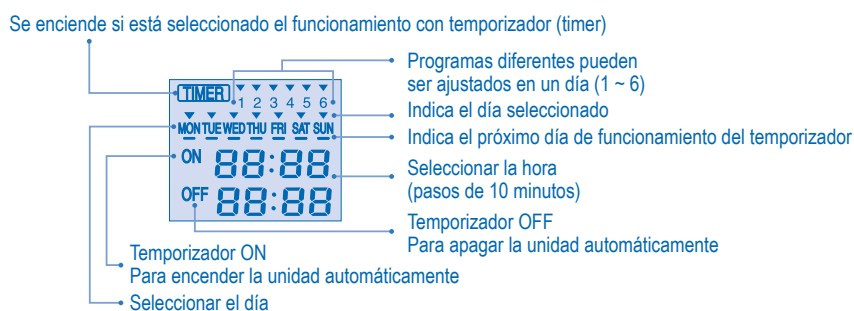

5

## AJUSTES DEL TEMPORIZADOR DIARIO

### ► Cómo ajustar el Temporizador Diario

- Se puede configurar el temporizador ON (encendido) o el temporizador OFF (apagado) o ambos temporizadores ON y OFF para un día.

#### 1 Cambiar la pantalla

Pulse Timer **MODE** para pasar la indicación a temporizador diario.

#### 2 Pulse Timer **OFF/ON** para seleccionar temporizador ON u OFF.

**Ejemplo: Para encender la unidad a las 09:00**

Pulse Timer **OFF/ON** para seleccionar el temporizador ON.

Pulse **UP** o **DOWN** para seleccionar la hora deseada, y pulse **SET** para confirmarla.

O pulse **CANCEL** si no desea ajustar el temporizador de encendido (ON).

**Ejemplo: Para apagar la unidad a las 18:30**

Pulse Timer **OFF/ON** para seleccionar el temporizador OFF.

Pulse **UP** o **DOWN** para seleccionar la hora deseada, y pulse **SET** para confirmarla.

O pulse **CANCEL** si no desea ajustar el temporizador de apagado (OFF).

Nota:

- Cuando se active el temporizador, la unidad se iniciará antes del tiempo actual predefinido para conseguir la temperatura deseada a tiempo.
- El funcionamiento del temporizador se basa en la configuración del reloj en el control remoto y se repite cada día una vez configurado. Para configurar el reloj, por favor, consulte la preparación del control remoto.
- El temporizador configurado a la hora actual se activará primero.
- Si el temporizador es cancelado manualmente o por una caída en el suministro eléctrico, puede restaurar el ajuste anterior presionando **SET**.

Pantalla final del Temporizador Diario:

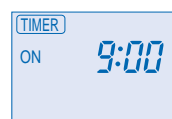

Solo ON Timer está seleccionado. La unidad se encenderá automáticamente a las 9:00.

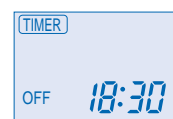

Solo OFF Timer está seleccionado. La unidad se apagará automáticamente a las 18:30.

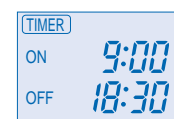

Están seleccionados ambos temporizadores ON y OFF.

6

## AJUSTES DEL TEMPORIZADOR SEMANAL

### ► Cómo ajustar el Temporizador Semanal

- Se puede configurar el temporizador para cada día de la semana (lunes a domingo) con 6 programas diarios.
- El temporizador de encendido (ON) puede configurarse junto con la temperatura escogida y ésta se utilizará continuamente.
- El mismo programa de temporizador no se puede configurar en el mismo día.
- También pueden seleccionarse conjuntos de días con el mismo ajuste de temporizador.
- Facilita el ahorro de energía permitiéndole establecer hasta 6 programas en cualquier día dado.

#### Método de configuración del día y temporizador

1. Pulse Timer **MODE** por 4 segundos para cambiar la indicación a temporizador semanal.



2. Pulse Timer **UP** o **DOWN** para seleccionar el día escogido.

3. Pulse **SELECT** para confirmar su selección.

4. Parpadeará el "1"; pulse **SELECT** para establecer el programa 1.

5. Pulse Timer **OFF/ON** para seleccionar temporizador ON u OFF.

6. Pulse Timer **UP** o **DOWN** para seleccionar la hora escogida.

Si desea configurar el temporizador junto con la temperatura deseada, pulse **TEMP** para seleccionar la temperatura.

7. Pulse **SET** confirmar programa 1. El día seleccionado aparecerá resaltado con **▼**.

- Después de 2 segundos, la pantalla pasará al próximo programa. Repita los pasos 4 a 7 para configurar los programas 2 a 6.
- Durante el ajuste del temporizador, si no se pulsa un botón dentro de los 30 segundos, o si se pulsa el botón **SET**, la configuración de ese momento queda confirmada y finaliza la configuración del temporizador.

#### Comprobación del programa actual del temporizador

Siga los pasos siguientes para comprobar el programa de temporizador de un día dado.

1. Pulse Timer **MODE** para entrar al modo de temporizador.

2. Pulse **SELECT** para ingresar a la configuración del día.

3. Pulse Timer **UP** o **DOWN** hasta que aparezca el día deseado, y pulse **SELECT** para confirmar la selección.

4. Pulse Timer **UP** o **DOWN** para comprobar los programas configurados.

#### Modificar el programa de temporizador actual o añadir un nuevo programa de temporizador

1. Pulse Timer **MODE** para entrar al modo de temporizador.

2. Pulse **SELECT** para entrar a la configuración del día.

3. Pulse Timer **UP** o **DOWN** hasta que aparezca el día deseado.

4. Siga los pasos 4 a 7 de "Método de configuración del día y temporizador" para modificar el programa de temporizador existente, o añadir otro programa de temporizador.

7

### Cancelar el programa de temporizador actual

Realice los pasos siguientes para cancelar el programa de temporizador para un día dado.

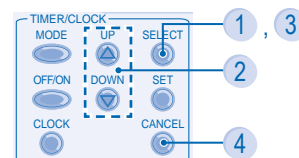

1. Pulse **SELECT** para entrar al día.

2. Pulse Timer **UP** o **DOWN** hasta que aparezca el día deseado.

3. Pulse **SELECT** para entrar a la configuración de programa.

4. Pulse Timer **UP** o **DOWN** hasta que aparezca el día deseado.

Pulse **CANCEL** para cancelar el programa, **▼** desaparecerá.

#### Por ejemplo, si quiere ajustar:

A - Lunes a viernes: Encendido de la unidad (ON) a las 09:00 con 20°C (programa 1) y apagado (OFF) a las 18:30 (programa 2).

B - Solo el miércoles: Añadir temporizador para apagar (OFF) la unidad a las 12:30 (programa 3) y encender (ON) la unidad a las 13:30 (programa 4).

#### ■ Para ajustar A (Lunes a Viernes – ajustes de días colectivos)

Para configurar la hora, consulte los pasos 1 a 7 de "Método de configuración del día y temporizador" en página 7.

Programa 1: seleccione ON, establezca la hora escogida a 9:00 y la temperatura deseada a 20°C.

Programa 2: seleccione OFF y establezca la hora escogida a las 18:30.

Programas 3 a 6: no hay programa de temporizador establecido, pulse **MODE** o espere 30 segundos para salir del temporizador semanal.

#### ■ Para ajustar B (miércoles, añadir nuevo programa de temporizador)

1. Pulse Timer **MODE** para entrar al modo de temporizador.

2. Press Timer **SELECT** para entrar a la configuración del día.

3. Press Timer **UP** o **DOWN** hasta que esté seleccionado "WED"; pulse **SELECT** para confirmar la selección.

4. Siga los pasos 4 a 7 de "Método de configuración del día y temporizador" para agregar los programas 3 y 4.

Nota: Se activará primero el temporizador cuya configuración esté más próxima al día y hora actuales.

#### Deshabilitar y habilitar temporizador semanal

• Para deshabilitar la configuración de temporizador, pulse **MODE**, y después **CANCEL**.

• Para habilitar el ajuste de temporizador semanal anterior, pulse **MODE**, y después **SET**.

## LOCALIZACIÓN DE AVERÍAS

### Los síntomas siguientes ocurren cuando se produce una anomalía en el funcionamiento.

- La unidad se para y la luz LED de funcionamiento se apaga.
- El indicador OFF no aparece en la pantalla del mando a distancia.

Cuando se produzca una anomalía, utilice el mando a distancia para consultar el código de error.

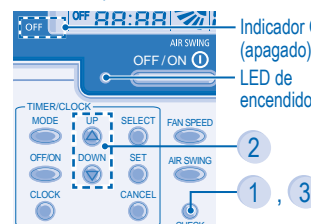

Indicador OFF (apagado) Asegúrese de que la luz LED se encuentre en estado OFF.

1. Pulse durante 5 segundos.
2. Pulse **UP** o **DOWN**. Si se pueden identificar el código de error y la anomalía, la luz LED de funcionamiento quedará ON continuamente, y luego indicará el código de error.
3. Pulse para abandonar la comprobación.
4. Muestre el código de error a su proveedor autorizado.

Impreso en China  
OSTH0901-01

8

## Manual do Utilizador Controlo Remoto Via Rádio

PORTUGUÊS

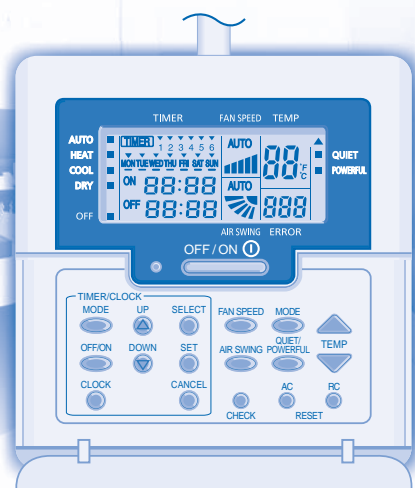

CZ - RD52CP

### ÍNDICE

Apresentação do Produto	2
Preparação do Controlo Remoto	3
Operações	4
Como Seleccionar o Timer	5
Mostrador de Timer diário	6
Ajuste de Timer semanal	7~8
Resolução de Problemas	8



© Panasonic HA Air-Conditioning (M) Sdn. Bhd. 2008.  
Unauthorized copying and distribution is a violation  
of law.

Panasonic Corporation  
Website: <http://panasonic.net/>

## APRESENTAÇÃO DO PRODUTO

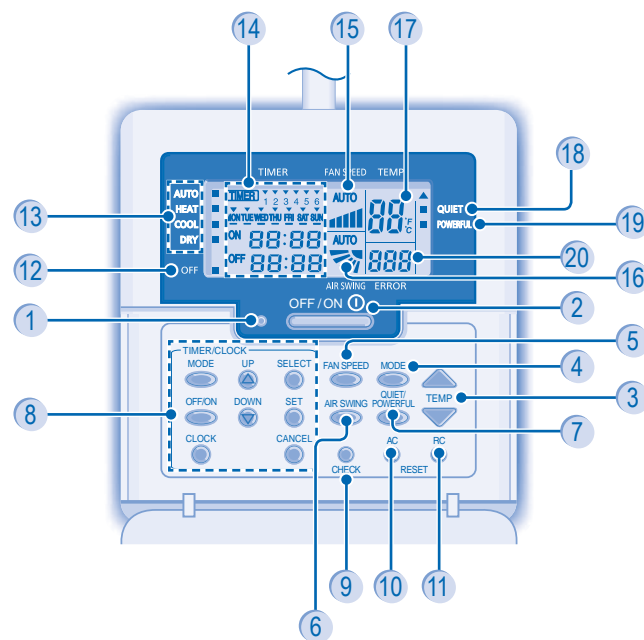

- |   |   |
|---|---|
| 1 LED indicador do funcionamento            | 11 Botão Reinicialização do controlo remoto         |
| 2 Botão de OFF/ON                           | 12 Indicador do estado desactivado (OFF)            |
| 3 Botão de ajuste da Temperatura            | 13 Indicadores da Selecção do modo de funcionamento |
| 4 Botão de modo de operação                 | 14 Ecrã da Configuração do temporizador/ relógio    |
| 5 Botão de velocidade da ventoinha          | 15 Fan (ventoinha) Mostrador de Velocidade          |
| 6 Botão Selecção da direcção do fluxo de ar | 16 Ajuste de Direcção de Airflow (Saída de ar)      |
| 7 Botão Funcionamento silencioso/poderoso   | 17 Mostrador de ajuste de Temperatura               |
| 8 Botão de Grupo de Ajuste de Timer         | 18 Indicador do funcionamento silencioso            |
| 9 Botão Check                               | 19 Indicador do funcionamento poderoso              |
| 10 Botão de Reinicialização do Aparelho     | 20 Ecrã do Sistema de erros                         |

2

## PREPARAÇÃO DO CONTROLO REMOTO

### CONFIGURAR O DIA E HORA ACTUAIS

O dia e hora actuais precisam de ser configurados quando ligar o dispositivo pela primeira vez ou após um período prolongado de tempo depois de ter ligado o dispositivo.  
A hora actual trona-se-á a hora standart para todas as operações de Timer.  
Ajuste a hora e o dia actual com precisão.

Exemplo: O dia actual é Wenesday (Quarta-feira) e a Hora actual é 8:00

1 Ligue a fonte de energia

2 Prima

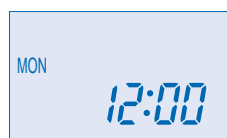
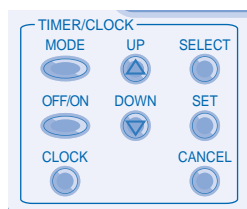

"MON" (Segunda-feira) e  
"12:00" estará a piscar

3 Seleccionar o Dia Actual

Prima ou para seleccionar o dia actual.  
(Refira-se ao exemplo, em cima; seleccione WED (Quarta-feira))  
Para confirmar o dia seleccionado, prima .

4 Seleccionar a Hora Actual

Prima ou para seleccionar a hora actual. (Refira-se ao exemplo, em cima; seleccione 8:00)  
Para confirmar a hora seleccionada, prima .

Nota:

- Prima para aumentar ou para diminuir (incremento de 1 minuto) ou ininterruptamente para alterar a hora mais depressa.
- Se não premir ou durante 30 segundos durante a configuração do dia ou da hora, ou se premir , a configuração nesse momento é confirmada e a configuração será concluída.

Mostrador Final de CLOCK

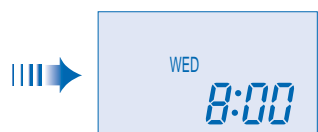

"." estará a piscar

3

## OPERAÇÕES

1 PARA LIGAR OU DESLIGAR (ON/OFF) A UNIDADE

- Por favor tenha atenção à indicação de desligado (OFF) no visor do controlo remoto, para evitar que a unidade inicie/pare inapropriadamente.
- Para um funcionamento normal, o indicador OFF deve aparecer no ecrã do controlo remoto assim que desligar a unidade.

2 PARA CONFIGURAR A TEMPERATURA

- Alcance de selecção: 16°C ~ 30°C.

3 PARA SELECIONAR O MODO DE OPERAÇÃO

**MODO AUTOMÁTICO - Para sua conveniência**

- A unidade selecciona o modo de funcionamento de acordo com a configuração da temperatura, temperatura exterior e ambiente.

**MODO DE AQUECIMENTO - Para desfrutar de ar quente**

- A unidade demora um pouco a aquecer.

**MODO DE ARREFECIMENTO - Para desfrutar de ar fresco**

**MODO SECO - Para desumidificar o ambiente**

- A unidade opera a uma velocidade baixa da ventoinha para dar uma refrigeração suave.
- A ventoinha funciona com uma velocidade baixa da ventoinha durante a operação de desumidificação suave.
- O movimento das alhetas pode não estar alinhado com o ecrã do remoto controlo.

4 PARA SELECIONAR A VELOCIDADE DO VENTILADOR (5 opções)



- Para AUTO, a velocidade da ventoinha interior é ajustada automaticamente de acordo com o modo de operação.

5 PARA AJUSTAR A DIRECÇÃO DO FLUXO DE AR VERTICAL (5 opções)



- Mantém a ventilação da sala.
- Se for seleccionado AUTO, os difusores balançam para cima/para baixo automaticamente.
- No modo calor, o ar é ejectado horizontalmente durante algum tempo, depois começa a ser ejectado para baixo.

6

**QUIET - PARA DESFRUTAR DE UM AMBIENTE SILENCIOSO**

- Esta operação reduz o ruído do fluxo de ar.

**POWERFUL - PARA ALCANÇAR A TEMPERATURA RAPIDAMENTE**

4

## COMO SELECIONAR O TIMER

Podem ser seleccionados 2 tipos de modo de Timer no controlo remoto.

- Timer diário
- Timer semanal
- Não é possível configurar o temporizador diário e o temporizador semanal simultaneamente.
- Selecione um destes Timer de acordo com a sua conveniência.

### Como Mudar o mostrador

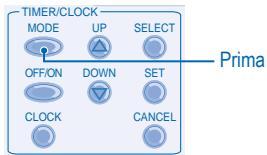

- Prima uma vez para o mostrador do CLOCK para o de Timer ou vice-versa.
- Prima durante mais de 4 segundos para passar do ecrã da opção Daily Timer (Temporizador diário) para o do Weekly Timer (Temporizador semanal) ou vice-versa.

### Ecrã do Temporizador diário

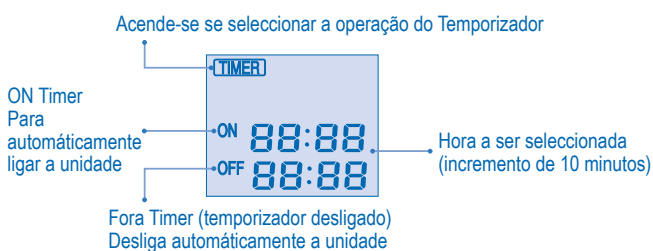

### Ecrã do Temporizador semanal

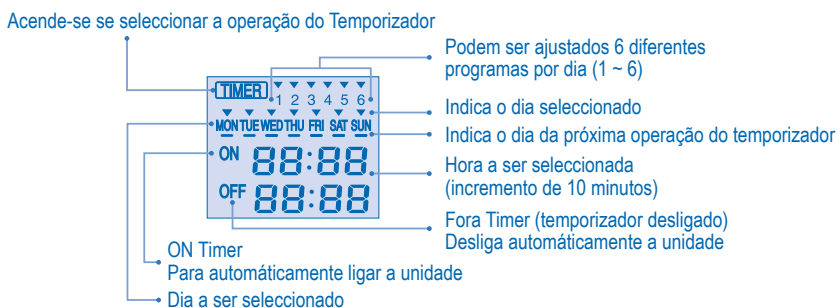

5

## MOSTRADOR DE TIMER DIÁRIO

### ► Como ajustar Timer Diário

- Só pode configurar a função de activação (ON) do temporizador ou a função de desactivação (OFF) ou uma função de activação (ON) ou desactivação (OFF) num dia.

#### 1 Mude o mostrador

Prima Timer (Temporizador) para passar o ecrã para o temporizador diário.

#### 2 Prima Timer (Temporizador) para seleccionar a opção de activação (ON) ou desactivação (OFF) do temporizador.

**Exemplo: Para ligar (ON) a unidade às 09:00**

Prima Timer (Temporizador) para seleccionar a opção de activação do temporizador (ON Timer).

Prima ou para seleccionar o tempo desejado, e depois prima para confirmar a hora seleccionada.

Ou prima se não quiser qualquer configuração da opção de activação do temporizador (ON Timer).

**Exemplo: Para desligar (OFF) a unidade às 18:30**

Prima Timer (Temporizador) para seleccionar a opção de desactivação do temporizador (OFF Timer).

Prima ou para seleccionar o tempo desejado, e depois prima para confirmar a hora seleccionada.

Ou prima se não quiser qualquer configuração da opção de desactivação do temporizador (OFF Timer).

Nota:

- Quando é definido o temporizador para ON (ligado), a unidade pode começar antes da hora definida para alcançar a temperatura desejada a tempo.
- O funcionamento do temporizador é baseado na configuração do relógio no controlo remoto e repete diariamente uma vez configurado. Para configurar o relógio, por favor consulte a preparação do Controlo Remoto.
- O encerramento do temporizador para a hora actual será activado primeiro.
- Se o temporizador for cancelado manualmente ou devido a uma falha de corrente, pode restabelecer a configuração anterior premindo .

Mostrador final do Timer Diário:

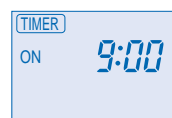

Apenas com o ON Timer seleccionado. A Unidade ligar-se-á automaticamente às 9:00

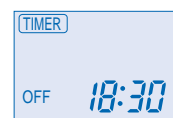

Apenas com o OFF Timer seleccionado. A Unidade desligar-se-á automaticamente às 18:30

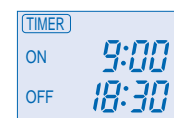

A opção de activação (ON) e de desactivação (OFF) são seleccionadas

6

## AJUSTE DE TIMER SEMANAL

### ► Como ajustar o Timer Semanal

- Pode configurar o Temporizador para cada dia da semana (Segunda a Domingo) com 6 programas por dia.
- A função de activação do temporizador (ON Timer) pode ser configurada juntamente com a temperatura desejada e esta temperatura será utilizada continuamente.
- Não é possível configurar o mesmo programa do temporizador duas vezes no mesmo dia.
- Também pode seleccionar dias colectivos com a mesma configuração do temporizador.
- Promove a poupança de energia ao permitir que configure até 6 programas em qualquer dia.

#### Método de configuração do dia e do temporizador

1. Prima Timer (Temporizador) durante 4 segundos para passar o ecrã para a função Weekly Timer (Temporizador semanal).

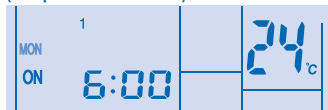

2. Prima Timer (Temporizador) ou para seleccionar o dia desejado.

3. Prima para confirmar a sua selecção.

4. Quando "1" surgir a piscar no ecrã, prima para configurar o programa 1.

5. Prima Timer (Temporizador) para seleccionar a opção de activação (ON) ou desactivação (OFF) do temporizador.

6. Prima Timer (Temporizador) ou para seleccionar a hora desejada.

Se quiser configurar o temporizador juntamente com a temperatura desejada, prima para seleccionar a temperatura.

7. Prima para confirmar o programa 1. O dia seleccionado será realçado com .

• O ecrã irá passar para o programa seguinte passados 2 segundos. Repita os passos 4 a 7 para configurar os programas 2 a 6.

• Durante a configuração do temporizador, se não premir nenhum botão dentro de 30 segundos, ou se premir o botão , a configuração nesse momento é confirmada e a configuração do temporizador é concluída.

#### Verificar actual programa do temporizador

Efectue os passos a seguir para verificar o programa do temporizador de um determinado dia.

1. Prima Timer (Temporizador) para aceder ao modo do temporizador.

2. Prima para aceder à configuração do dia.

3. Prima Timer (Temporizador) ou até o dia desejado ser apresentado, prima para confirmar a selecção.

4. Prima Timer (Temporizador) ou para verificar os programas configurados.

#### Modificar o actual programa do temporizador ou Adicionar novo programa do temporizador

1. Prima Timer (Temporizador) para aceder ao modo do temporizador.

2. Prima para aceder à configuração do dia.

3. Prima Timer (Temporizador) ou até o dia desejado ser apresentado.

4. Efectue os passos 4 a 7 da secção "Método de configuração do dia e do temporizador" para modificar um programa do temporizador existente, ou adicionar qualquer programa de temporizador.

7

### Cancelar actual programa do temporizador

Efectue os passos a seguir para cancelar o programa do temporizador de um determinado dia.

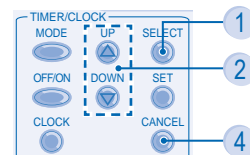

1. Prima para aceder ao dia.
2. Prima Timer (Temporizador) ou até o dia desejado ser apresentado.
3. Prima para aceder à configuração do programa.
4. Prima Timer (Temporizador) ou até o dia desejado ser apresentado. Prima para cancelar o programa, irá desaparecer.

#### Por exemplo, se desejar ajustar:

A - Segunda a Sexta: Unidade é ligada (ON) às 09:00 com 20°C (programa 1) e unidade é desligada (OFF) às 18:30 (programa 2)  
B - Apenas Quarta: Adicionar temporizador para desligar (OFF) a unidade às 12:30 (programa 3) e ligar (ON) a unidade às 13:30 (programa 4).

- Para ajustar A (Segunda-feira a Sexta-feira – ajuste de dia Colectivo)  
Para configurar a hora, consulte os passos 1 a 7 da secção "Método de configuração do dia e do temporizador" na página 7.  
Programa 1 – seleccione a opção Ligar (ON), configure a hora desejada para as 9:00 e a temperatura desejada para 20°C.  
Programa 2 – seleccione a opção Desligar (OFF) e configure a hora desejada para as 18:30.

Programa 3 ~ 6 – não foi configurado qualquer programa do temporizador, prima ou aguarde 30 segundos para sair da função do Temporizador semanal.

- Para configurar B (Quarta – adicionar novo programa do temporizador)

1. Prima Timer (Temporizador) para aceder ao modo do temporizador.
2. Prima Timer (Temporizador) para aceder à configuração do dia.
3. Prima Timer (Temporizador) ou até a opção "WED" (Quarta) ser seleccionada, prima para confirmar a selecção.
4. Efectue os passos 4 a 7 da secção "Método de configuração do dia e do temporizador" para adicionar o programa 3 e o programa 4.

Nota: O temporizador com a configuração mais próxima da hora e do dia actual será activado em primeiro lugar.

#### Desactivar e activar o Temporizador semanal

- Para desactivar a configuração do temporizador semanal, prima e depois prima .
- Para activar a configuração anterior do temporizador semanal, prima , e depois prima .

## RESOLUÇÃO DE PROBLEMAS

### Os sintomas seguintes aparecem após uma anormalidade durante o funcionamento.

- A unidade pára e o LED de funcionamento apaga-se.
- O indicador OFF não aparece no ecrã do controlo remoto.

Quando se produzir uma anormalidade, utilize o controlo remoto para ver o código de erro.

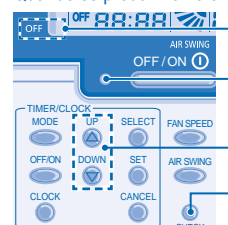

Indicador do estado desactivado (OFF)

LED indicador do funcionamento

Certifique-se de que o LED de funcionamento se encontra na posição OFF.

1. Prima durante 5 segundos.
2. Prima ou . Se o código de erro e a anormalidade podem ser identificados, o LED de funcionamento estará em ON continuamente, e irá indicar o código de erro.
3. Prima para sair da verificação.
4. Mostre o código de erro ao fornecedor autorizado.

Impresso na China  
OSTH0901-01 8



# Panasonic®

## Упътване за употреба Стационарен пулт за дистанционно управление

### БЪЛГАРСКИ

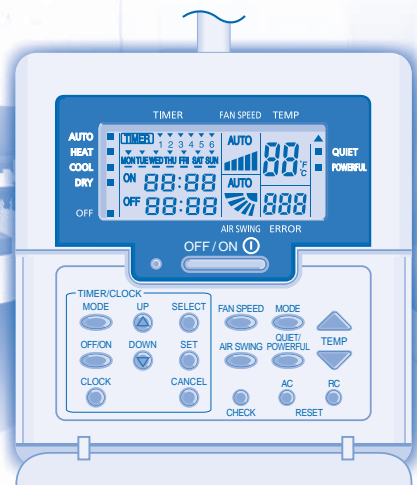

### CZ - RD52CP

#### СЪДЪРЖАНИЕ

Преглед на продукта	2
Подготвяне на Дистанционното Управление	3
Режимите на Работа	4
Как да изберете таймер	5
Настройка на дневен таймер	6
Настройка на седмичен таймер	7-8
Отстраняване на Проблеми	8



© Panasonic HA Air-Conditioning (M) Sdn. Bhd. 2008.  
Unauthorized copying and distribution is a violation  
of law.

Panasonic Corporation  
Website: <http://panasonic.net/>

## ПРЕГЛЕД НА ПРОДУКТА

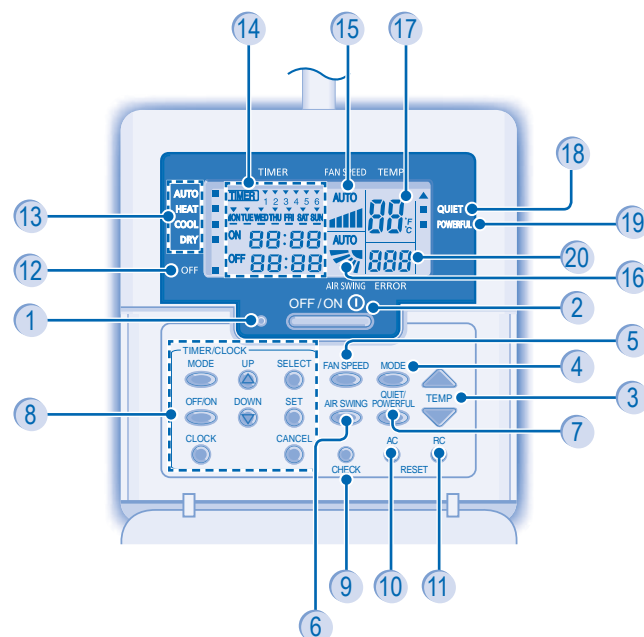

- |   |  |
|---|--|
| 1 LED индикатор за работа               | 11 Бутон за нулиране на дистанционното управление        |
| 2 Бутон OFF/ON (изключване и включване) | 12 Индикатор за ИЗКП                                     |
| 3 Бутон за настройване на температурата | 13 Индикатори за режима на работа                        |
| 4 Бутон за режим на работа              | 14 Екран за настройка на таймера/ часовника              |
| 5 Бутон Fan Speed                       | 15 Дисплей за скорост на вентилатора                     |
| 6 Бутон за посоката на въздушния поток  | 16 Дисплей за настройване на посоката на въздушния поток |
| 7 Бутон за тих/мощен режим на работа    | 17 Дисплей за настройване на температурата               |
| 8 Група бутони за настройване на таймер | 18 Индикатор за тих режим на работа                      |
| 9 Бутон Check                           | 19 Индикатор за мощен режим на работа                    |
| 10 Копче за нулиране на климатика       | 20 Екран за системна грешка                              |

## ПОДГОТВЯНЕ НА ДИСТАНЦИОННОТО УПРАВЛЕНИЕ

### ΡΥΘΜΙΣΗ ΤΗΣ ΤΡΕΧΟΥΣΑΣ ΗΜΕΡΑΣ ΚΑΙ ΩΡΑΣ

Когато включите за първи път или ако е минало дълго време от последното включване, трябва да настроите текущия ден и час.

Точното време става стандартно време за всички операции на таймера.

Настройте вярно точното време и ден.

Пример: Денят е сряда, точно време 8:00 (преди обяд)

1 Включете уреда

2 Натиснете

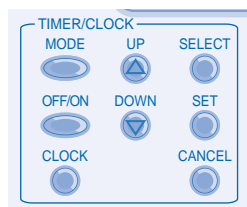

"MON" и "12:00" ще мигат

3 Изберете точния ден от седмицата

Натиснете или , за да изберете деня. (погледнете примера по горе)

За да потвърдите избрания ден, натиснете .

4 Изберете точно време

Натиснете или , за да изберете часа. (погледнете примера по горе, изберете 8:00)

За да потвърдите избрания час, натиснете .

Забележка:

- Натиснете , за да увеличите, или , за да намалите (на стъпки от 1 минута), или задръжте бутона, за да промените часа по-бързо.

- Ако не натиснете или в продължение на 30 секунди по време на настройване на деня или часа или ако натиснете , тогава зададената в момента настройка ще се потвърди и настройването ще се прекрати.

Дисплеят ще изглежда така

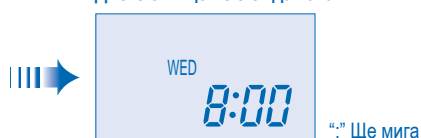

":" Ще мига

## РЕЖИМИТЕ НА РАБОТА

1 ЗА ДА ВКЛУЧИТЕ ИЛИ ИЗКЛУЧИТЕ УРЕДЪТ

- Моля обърнете внимание на индикатора OFF на дистанционното управление, за да предотвратите неправилното включване/изключване на уреда.
- При нормална работа индикаторът за изключено се показва на дисплея на дистанционното управление, когато уредът е изключен.

2 ЗА ДА НАСТРОИТЕ ТЕМПЕРАТУРАТА

- Температурни диапазони: 16°C ~ 30°C.

3 ЗА ДА ИЗБЕРЕТЕ РЕЖИМ НА РАБОТА

**АВТОМАТИЧЕН РЕЖИМ НА РАБОТА - За ваше удобство**

- Уредът избира режима на работа в съответствие с настройката на температурата, външната и стайната температура.

**РЕЖИМ НА ОТОПЛЕНИЕ - За да се наслаждавате на топъл въздух**

- Нужно е време за загреване на уреда.

**РЕЖИМ НА ОХЛАЖДАНЕ - За да се наслаждавате на студен въздух**

**РЕЖИМ НА МЕКО ИЗСУШАВАНЕ - За да се насладите на тиха среда**

- Уредът работи на ниска скорост, за да гарантира умерено охлаждане на въздуха.
- При мек сух режим на работа вътрешният вентилатор работи на ниска скорост.
- Движението на жалюзите може да не се изравни с екрана на дистанционното управление.

4 ЗА НАСТРОЙВАНЕ СКОРОСТТА НА ВЕНТИЛАТОРА (5 възможности)



- При режим AUTO скоростта на вътрешния вентилатор се настройва автоматично според режима на работа.

5 ЗА НАСТРОЙКА НА ВЕРТИКАЛНИЯ ПОТОК ВЪЗДУХ (5 възможности)



- Поддържа стоята проветрена.
- Ако е зададен режим AUTO, вентилационните отвори автоматично се въртят нагоре/надолу.
- В режим на отопление въздухът за момент се носи хоризонтално, след което започва да се движи надолу.

6

**QUIET - ЗА ДА СЕ НАСЛАЖДАВАТЕ НА ТИХА СРЕДА**

- Този режим на работа намалява шума на въздушния поток.

**POWERFUL - ЗА ДА ПОСТИГНЕТЕ БЪРЗО ЖЕЛАНАТА ТЕМПЕРАТУРА**

## КАК ДА ИЗБЕРЕТЕ ТАЙМЕР

Два режима за таймер могат да бъдат избрани чрез дистанционното управление.

- Дневен таймер
- Седмичен таймер
- Дневният таймер и седмичният таймер не могат да бъдат настроени едновременно.
- Изберете един от двата вида таймер.

### Как да промените дисплея от един режим към друг

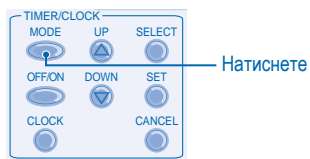

- Натиснете един път за да преминете от настройване на точно време към настройване на таймер и обратно.
- За превключване между дневния и седмичния таймер натискайте в продължение на над 4 секунди.

### Екран на дневния таймер

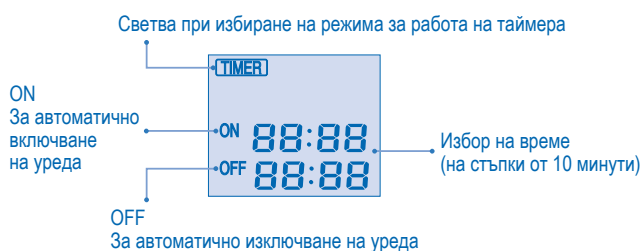

### Екран на седмичния таймер

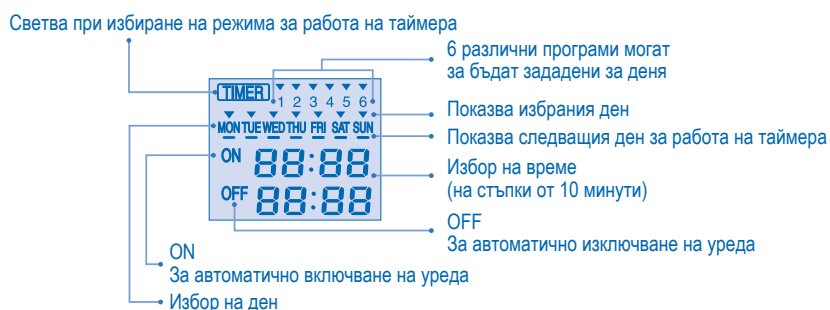

5

## НАСТРОЙКА НА ДНЕВЕН ТАЙМЕР

### ► Как да настроите дневен таймер

- Можете да настроите само таймера за ВКЛ., само таймера за ИЗКЛ. или таймера за ВКЛ. и таймера за ИЗКЛ. за даден ден.

#### 1 Промяна на дисплея

Натиснете **MODE** на таймера, за да отидете на екрана на дневния таймер.

#### 2 Натиснете **OFF/ON** на таймера, за да изберете таймера за ВКЛ. или ИЗКЛ.

**Пример: За включване на уреда в 09:00 ч**

Натиснете **OFF/ON** на таймера, за да изберете таймера за ВКЛ.

Натиснете **UP** или **DOWN**, за да изберете съответния час, след което натиснете **SET**, за да го потвърдите.

Или натиснете **CANCEL**, ако не желаете да настройвате таймера за ВКЛ.

**Пример: За изключване на уреда в 18:30 ч**

Натиснете **OFF/ON** на таймера, за да изберете таймера за ИЗКЛ.

Натиснете **UP** или **DOWN**, за да изберете съответния час, след което натиснете **SET**, за да го потвърдите.

Или натиснете **CANCEL**, ако не желаете да настройвате таймера за ИЗКЛ.

**Забележка:**

- Когато е настроен таймерът за ВКЛЮЧВАНЕ (ON), уредът може да се включи по-рано, за да може да достигне желаната температура навреме.
- Работата на таймера се базира на настройката на часовника от дистанционното управление и се нуждае от ежедневна настройка. За настройките на часовника моля вижте Подготовка на дистанционното управление.
- Таймерът, който е най-близък до текущото време ще бъде активиран първ.
- Ако таймерът е отменен ръчно или в случай на повреда на захранването, можете да възстановите предишната настройка, като натиснете бутона **SET**.

Дисплеят за настроен дневен таймер ще изглежда така:

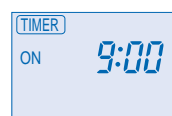

Когато е избран само начален час за таймера. Уредът ще се включи автоматично в 9:00ч.

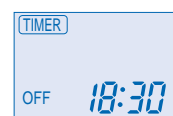

Когато е избран само краен час за таймера. Уредът ще изключва автоматично в 18:30ч.

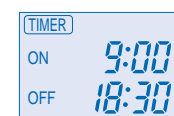

Избрани са и таймерът за ВКЛ., и таймерът за ИЗКЛ.

6

## НАСТРОЙКА НА СЕДМИЧЕН ТАЙМЕР

### ► Как да настроите седмичен таймер

- Можете да настроите таймера за всеки ден от седмицата (от понеделник до неделя) с 6 програми на ден.
- Таймерът за ВКЛ. може да бъде настроен заедно с предпочитаната от Вас температура, като тази температура ще се използва непрекъснато.
- Една и съща програма на таймера не може да бъде настроена няколко пъти за един и същи ден.
- Можете да изберете няколко дни с една и съща настройка на таймера.
- Повишава пестенето на енергия, като Ви позволява да настроите до 6 програми за даден ден.

#### Начин за настройване на деня и таймера

1. Натиснете **MODE** на таймера за 4 секунди, за да отидете на екрана на седмичния таймер.



2. Натиснете **UP** или **DOWN** на таймера, за да изберете деня.

3. Натиснете **SELECT**, за да потвърдите избора си.

4. На екрана ще започне да мига "1", натиснете **SELECT**, за да зададете програмата 1.

5. Натиснете **OFF/ON** на таймера, за да изберете таймера за ВКЛ. или ИЗКЛ.

6. Натиснете **UP** или **DOWN**, за да изберете часа.

Ако желаете да настроите таймера заедно с предпочитаната от Вас температура, натиснете **TEMP**, за да изберете температурата.

7. Натиснете **SET**, за да потвърдите програмата 1. Избраният ден ще се подчертае с **▼**.

- След 2 секунди екранът ще премине към следващата програма. Повторете стъпки от 4 до 7, за да настроите програми от 2 до 6.
- Ако по време на настройване на таймера не натиснете нито един бутон в продължение на 30 секунди или ако натиснете бутона **SET**, зададената в момента настройка се потвърждава и настройването се прекратява.

#### Проверка на текущата програма на таймера

Изпълнете стъпките по-долу, за да проверите програмата на таймера за даден ден.

1. Натиснете **MODE** на таймера, за да влезете в режима за работа на таймера.
2. Натиснете **SELECT**, за да влезете в настройката на деня.
3. Натиснете **UP** или **DOWN** на таймера, докато се покаже съответният ден, след което натиснете **SELECT**, за да потвърдите избора си.
4. Натиснете **UP** или **DOWN** на таймера, за да проверите настроените програми.

#### Промяна на текущата програма на таймера или добавяне на нова

1. Натиснете **MODE** на таймера, за да влезете в режима за работа на таймера.
2. Натиснете **SELECT**, за да влезете в настройката на деня.
3. Натиснете **UP** или **DOWN** на таймера, докато се покаже съответният ден.
4. Изпълнете стъпки от 4 до 7 от "Начин за настройване на деня и таймера", за да промените съществуваща програма на таймера или за да добавите нова.

7

### Отменяне на текуща програма на таймера

Изпълнете стъпките по-долу, за да отмените програмата на таймера за даден ден.

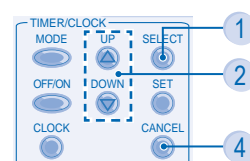

1. Натиснете **SELECT**, за да влезете в настройката на деня.
  2. Натиснете **UP** или **DOWN** на таймера, докато се покаже съответният ден.
  3. Натиснете **SELECT**, за да влезете в настройката на програмата.
  4. Натиснете **UP** или **DOWN** на таймера, докато се покаже съответният ден.
- Натиснете **CANCEL**, за да отмените програмата, **▼** ще изчезне.

#### Например, ако искате да програмирате:

A - понеделник до петък: Включване на уреда в 09:00 ч. на 20°C (програма 1) и изключване на уреда в 18:30 ч. (програма 2).

B - Само сряда: Добавяне на таймер за изключване на уреда в 12:30 ч. (програма 3) и включване на уреда в 13:30 ч. (програма 4).

- За да настроите вариант А (понеделник до петък, колективна настройка) За настройване на часа, моля, вижте стъпки от 1 до 7 от "Начин за настройване на часа и таймера" на страница 7. Програма 1 – изберете ВКЛ., настройте часа на 9:00, а температурата на 20°C. Програма 2 – изберете ИЗКЛ. и настройте часа на 18:30.

Програма 3 – 6 – няма настроена програма на таймера, натиснете **MODE** или изчакайте 30 секунди, за да излезете от екрана на седмичния таймер.

- За да настроите вариант Б (сряда – добавяне на нова програма на таймера)

1. Натиснете **MODE** на таймера, за да влезете в режима за работа на таймера.
2. Натиснете **SELECT** на таймера, за да влезете в настройката на деня.
3. Натиснете **UP** или **DOWN** на таймера, за да изберете "WED", след което натиснете **SELECT**, за да потвърдите избора си.
4. Изпълнете стъпки от 4 до 7 от "Начин за настройване на деня и таймера", за да добавите програми 3 и 4.

**Забележка:** Таймерът с най-близка настройка до текущите час и ден, ще се задейства първо.

#### Изключване и включване на седмичния таймер

- За деактивиране на настройката на седмичния таймер натиснете **MODE**, след което **CANCEL**.
- За активиране на предишната настройка на седмичния таймер натиснете **MODE**, след което **SET**.

## ОТСТРАНЯВАНЕ НА ПРОБЛЕМИ

### Следните симптоми настъпват при поява на аномалия по време на работа на климатика.

- Уредът спира, а светодиодът за работа не свети.
- Индикаторът за изключено не се показва на дистанционното управление.

При поява на аномалия използвайте дистанционното управление, за да извлечете кода за грешка.

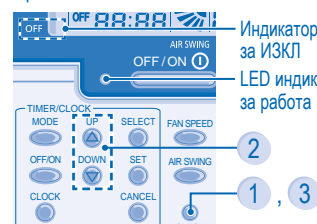

Уверете се, че светодиодът за работа е изключен.

1. Натиснете за 5 секунди.
2. Натиснете **UP** или **DOWN**. Ако кодът за грешка и аномалията могат да бъдат идентифицирани, тогава светодиодът за работа ще бъде включен постоянно. Запишете кода на грешката.
3. Натиснете за 5 секунди, за край на проверката.
4. Покажете кода на грешката на лицензиран търговец.

Отпечатано в Китай  
OSTH0901-01 8

# Panasonic®

## Руководство для пользователя Проводной пульт ДУ

РУССКИЙ

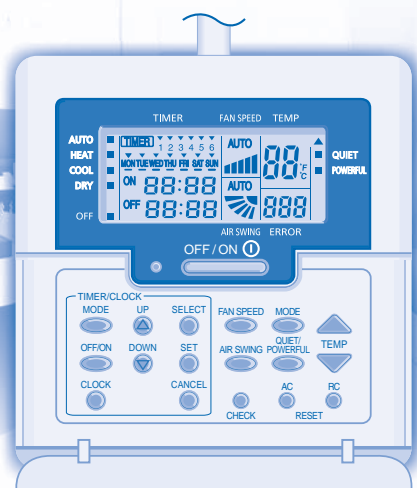

CZ - RD52CP

### СОДЕРЖАНИЕ

Общий вид кондиционера	2
Подготовка Пульты Дистанционного Управления К Работе Функций	3
Как выбрать таймер	4
Установка таймера на день	5
Установка таймера на неделю	6
Устранение Неисправностей	7~8
	8



© Panasonic HA Air-Conditioning (M) Sdn. Bhd. 2008.  
Unauthorized copying and distribution is a violation of law.

Panasonic Corporation  
Website: <http://panasonic.net/>

## ОБЩИЙ ВИД КОНДИЦИОНЕРА

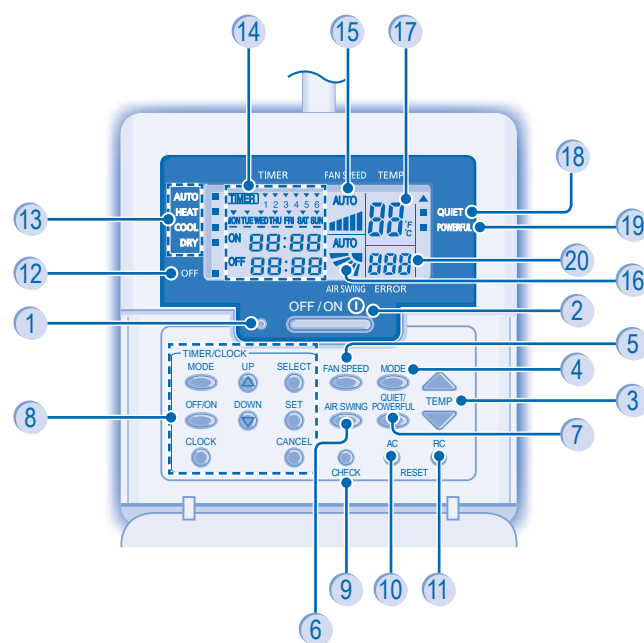

- |  |  |
|--|--|
| 1 Светодиодный индикатор работы  | 11 Кнопка сброса настроек пульта ДУ              |
| 2 Кнопка включить/выключить OFF/ON                                     | 12 Индикатор выключения                          |
| 3 Кнопка установки температуры   | 13 Индикаторы выбора рабочего режима             |
| 4 Кнопка режима работы   | 14 Дисплей установки таймера/часов               |
| 5 Кнопка скорости работы вентилятора                                   | 15 Дисплей скорости вентилятора                  |
| 6 Кнопка выбора направления воздушного потока                          | 16 Дисплей установки направления потока воздуха  |
| 7 Кнопка бесшумного режима и режима повышенной мощности Quiet/Powerful | 17 Дисплей установки температуры                 |
| 8 Группа кнопок установки таймера                                      | 18 Индикатор бесшумного режима Quiet             |
| 9 Кнопка проверки  | 19 Индикатор режима повышенной мощности Powerful |
| 10 Кнопка сброса настроек кондиционера                                 | 20 Дисплей ошибки системы                        |

2

## ПОДГОТОВКА ПУЛЬТА ДИСТАНЦИОННОГО УПРАВЛЕНИЯ К РАБОТЕ

### УСТАНОВКА ДНЯ НЕДЕЛИ И ВРЕМЕНИ

При первом запуске кондиционера или при его включении после длительного перерыва в работе необходимо установить текущий день недели и время.  
Текущее время становится стандартным временем для работы таймера.  
Установите текущее время и дату внимательно.

Например: Текущий день Среда и Текущее время 8:00 утра

1 Включите устройство в сеть

2 Нажмите

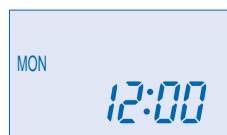
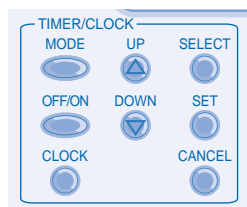

Понедельник (MON) и 12:00 Будет мигать

3 Выберите текущий день

Чтобы выбрать текущий день недели, нажмите или . (См. пример: Среда)  
Чтобы подтвердить выбранный день недели, нажмите .

4 Выбрать текущее время

Чтобы выбрать текущее время, нажмите или . (См. пример: 8:00)  
Чтобы подтвердить выбранное время, нажмите .

#### Замечание:

- Нажмите , чтобы увеличить, или , чтобы уменьшить время (шаг: 1 минута), или удерживайте кнопку для более быстрого изменения времени.
- Если в течение 30 секунд после установки даты или времени не будет нажата кнопка или или если будет нажата кнопка , настройка будет подтверждена и процесс установки завершится.

Окончательный дисплей времени

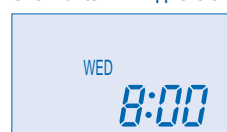

":" Будет мигать

3

## ФУНКЦИИ

1 ДЛЯ ВКЛЮЧЕНИЯ ИЛИ ВЫКЛЮЧЕНИЯ БЛОКА

- Пожалуйста, обращайте внимание на индикацию OFF (выключение), находящуюся на дисплее пульта дистанционного управления, чтобы предотвратить неправильный запуск/остановку устройства.
- Для нормального функционирования индикатор отключения (OFF) будет показан на дисплее пульта ДУ, затем устройство выключится.

2 УСТАНОВКА ТЕМПЕРАТУРЫ

- Диапазон выбора: 16°C ~ 30°C.

3 ВЫБОР РЕЖИМА РАБОТЫ

#### АВТОМАТИЧЕСКИЙ РЕЖИМ - Для вашего удобства

- Блок выбирает режим работы в зависимости от заданной температуры и температуры воздуха в помещении и снаружи.

#### РЕЖИМ НАГРЕВА - Для получения теплого воздуха

- Аппарату необходимо некоторое время, чтобы прогреться.

#### РЕЖИМ ОХЛАЖДЕНИЯ - Для получения холодного воздуха

#### РЕЖИМ ОСУШЕНИЯ - Для уменьшения уровня влажности в помещении

- Блок работает при малой скорости вентилятора для слабого охлаждения.
- Во время работы в режиме мягкого осушения вентилятор внутреннего блока работает на низкой скорости вентилирования.
- Движение жалюзи не должно выравниваться с дисплеем дистанционного управления.

4 ВЫБОР СКОРОСТИ ВЕНТИЛЯТОРА (5 вариантов)



- Для автоматического режима (AUTO) скорость вентилятора внутреннего блока автоматически регулируется в соответствии с режимом.

5 РЕГУЛИРОВАНИЕ ВЕРТИКАЛЬНОГО НАПРАВЛЕНИЯ ПОТОКА ВОЗДУХА (5 вариантов)



- Обеспечивает проветривание помещения равномерное распределение воздуха в помещении.
- Если установлен автоматический режим (AUTO), жалюзи поворачиваются вверх/вниз автоматически.
- При работе в режиме обогрева воздушный поток некоторое время распространяется горизонтально, а затем начинает направляться вниз.

6

#### QUIET - БЕСШУМНЫЙ РЕЖИМ РАБОТЫ

- Данная функция уменьшает шум воздушного потока.

#### POWERFUL - БЫСТРОЕ ДОСТИЖЕНИЕ НЕОБХОДИМОЙ ТЕМПЕРАТУРЫ

4

## КАК ВЫБРАТЬ ТАЙМЕР

Два типа таймера могут быть выбраны на пульте ДУ.

- Таймер на день
- Таймер на неделю
- Одновременная установка суточного и недельного таймеров невозможна.
- Выберите один из этих таймеров на Ваш выбор.

### Как изменить дисплей

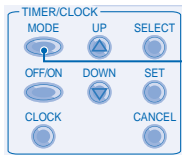

Нажмите

- Нажмите один раз чтобы изменить надпись на дисплее с часов (CLOCK) на таймер (TIMER).
- Нажимайте более 4 секунд, чтобы перейти от дисплея суточного таймера на недельный или наоборот.

### Дисплей суточного таймера



### Дисплей недельного таймера

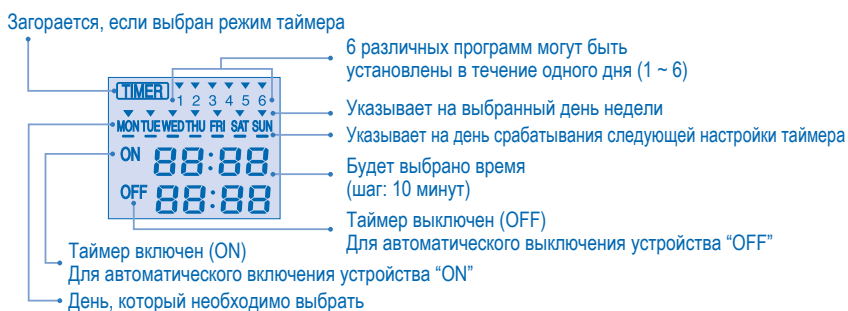

5

## УСТАНОВКА ТАЙМЕРА НА ДЕНЬ

### Как установить таймер на день

- В течение дня можно установить только таймер включения (ON) или только таймер выключения (OFF) или оба таймера включения (ON) и выключения (OFF).

#### 1 Изменение надписи на дисплее

Нажмите кнопку таймера , чтобы перейти к дисплею суточного таймера.

#### 2 Нажмите кнопку таймера , чтобы выбрать таймер включения (ON) или выключения (OFF).

Пример: Для включения устройства в 09:00

Нажмите кнопку таймера , чтобы выбрать таймер включения (ON).

Нажмите или , чтобы выбрать нужное время, затем нажмите , чтобы подтвердить выбранное время.

Или нажмите , если не хотите устанавливать настройки для таймера включения.

Пример: Для выключения устройства в 18:30

Нажмите кнопку таймера , чтобы выбрать таймер выключения (OFF).

Нажмите или , чтобы выбрать нужное время, затем нажмите , чтобы подтвердить выбранное время.

Или нажмите , если не хотите устанавливать настройки для таймера выключения.

Замечание:

- Когда установлен таймер ВКЛЮЧЕНИЯ, устройство может начать работать до наступления фактически установленного времени, чтобы достигнуть необходимой температуры вовремя.
- Срабатывание таймера происходит на основании установленного на пульте дистанционного управления времени часов и повторяется, после того как оно было установлено, ежедневно. Подробнее о настройке часов смотрите в разделе о подготовке пульта дистанционного управления.
- Первым будет активирован ближайший к текущему времени таймер.
- Если работа таймера отменена вручную или вследствие отказа питания, можно восстановить предыдущую настройку, нажав кнопку .

Окончательный дисплей таймера на день:

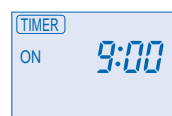

Выбрано только время начала работы таймера ON Timer. Устройство автоматически начнет работать в 9:00.

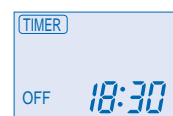

Выбрано только время окончания работы таймера OFF Timer. Устройство автоматически прекратит работать в 18:30.

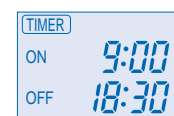

Выбраны оба таймера включения (ON) и выключения (OFF)

6

## УСТАНОВКА ТАЙМЕРА НА НЕДЕЛЮ

### Как установить таймер на неделю

- На каждый день недели (с понедельника по воскресенье) можно установить таймер с 6 программами в день.
- Таймер включения ON можно установить вместе с настройкой желаемой температуры, и эта температура будет использоваться постоянно.
- Одна и та же программа таймера не может быть установлена в один и тот же день.
- Кроме того, можно выбрать сразу несколько дней и установить для них одну и ту же настройку таймера.
- Способствует экономии энергии, позволяя установить до 6 программ в любой исходный день.

### Способ установки дня недели и таймера

1. Нажимайте кнопку Timer в течение 4 секунд, чтобы перейти от текущего дисплея на дисплей недельного таймера.



2. Нажмите кнопку Timer или , чтобы выбрать нужный день недели.
3. Нажмите кнопку , чтобы подтвердить выбор.
4. Когда замигает индикация "1", нажмите кнопку , чтобы установить программу 1.
5. Нажмите кнопку таймера , чтобы выбрать таймер включения ON или выключения OFF.
6. Нажмите кнопку Timer или , чтобы выбрать нужное время.

Если Вы хотите установить таймер вместе с необходимой температурой, для ее выбора нажмите кнопку .

7. Нажмите кнопку , чтобы подтвердить программу 1. Выбранный день недели будет выделен с помощью .

Через 2 секунды дисплей перейдет к следующей программе. Для установки программ 2-6 повторите действия пунктов 4-7.

Если во время установки таймера в течение 30 секунд не нажимается ни одна кнопка или не нажимается кнопка , происходит подтверждение настройки, и процесс установки завершается.

### Проверка текущей программы таймера

Чтобы проверить программу таймера, установленную для определенного дня, выполните действия, указанные ниже.

1. Нажмите кнопку Timer , чтобы войти в режим таймера.
2. Нажмите , чтобы ввести настройку дня.
3. Нажимайте кнопку Timer или , пока на дисплее не появится нужный день недели, нажмите кнопку , чтобы подтвердить выбор.
4. Нажмите кнопку Timer или , чтобы проверить установленные программы.

### Изменение текущей программы таймера или добавление новой программы таймера

1. Нажмите кнопку Timer , чтобы войти в режим таймера.
2. Нажмите , чтобы ввести настройку дня.
3. Нажимайте кнопку Timer или , пока на дисплее не появится нужный день недели.
4. Выполните действия пунктов 4 - 7 раздела "Способ установки дня недели и таймера", чтобы изменить существующую программу таймера или добавить любую другую программу таймера.

7

### Отмена текущей программы таймера

Для отмены программы таймера, установленной для определенного дня, выполните действия, указанные ниже.

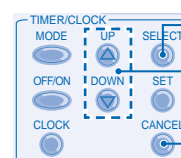

1. Нажмите , чтобы ввести день недели.
2. Нажимайте кнопку Timer или , пока на дисплее не появится нужный день недели.
3. Нажмите , чтобы ввести настройку программы.
4. Нажимайте кнопку Timer или , пока на дисплее не появится нужный день недели. Нажмите кнопку , чтобы отменить, индикация исчезнет.

### Например, если вы хотите установить:

A - с понедельника по пятницу: Устройство включается в 09:00 с температурой 20°C (программа 1) и выключается в 18:30 (программа 2).

B - только по средам: Добавьте таймер для выключения устройства в 12:30 (программа 3) и включения устройства в 13:30 (программа 4).

■ Чтобы установить пункт A (понедельник по пятницу – коллективная настройка) Для установки таймера смотрите действия пунктов 1-7 раздела "Способ установки дня и таймера" на стр. 7. Программа 1 – выберите ON, установите желаемое время на 9:00 и желаемую температуру на 20°C. Программа 2 – выберите OFF и установите желаемое время на 18:30.

Программы 3 – 6 – нет установленных программ, нажмите кнопку или подождите в течение 30 секунд, чтобы выйти из недельного таймера.

■ Чтобы установить пункт B (среда – добавьте новую программу таймера)

1. Нажмите кнопку Timer , чтобы войти в режим таймера.
2. Нажмите кнопку Timer , чтобы ввести настройку дня.
3. Нажимайте кнопку Timer или , пока не будет выбран день недели с индикацией "WED", затем нажмите кнопку , чтобы подтвердить выбор.
4. Выполните действия пунктов 4-7 раздела "Способ установки дня и таймера", чтобы добавить программу 3 и программу 4.

Замечание: Таймер с ближайшей к текущему времени и дню недели настройкой будет срабатывать первым.

### Выключение и включение недельного таймера

- Для активирования настройки недельного таймера нажмите кнопку , затем нажмите кнопку .
- Для активирования настройки таймера предыдущей недели нажмите кнопку , затем нажмите кнопку .

## УСТРАНЕНИЕ НЕИСПРАВНОСТЕЙ

Следующие признаки наблюдаются при возникновении во время работы неисправностей.

- Устройство останавливается, и СИД работы гаснет (OFF).
- Индикатор отключения не отображается на дисплее пульта ДУ.

При возникновении неисправности используйте пульт ДУ для вывода кода ошибки.

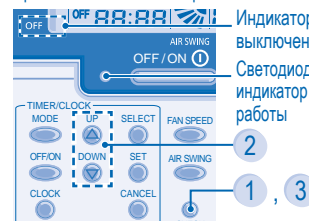

Индикатор выключения

Убедитесь, что СИД функционирования находится в отключенном состоянии (OFF).

1. Нажимайте в течение 5 секунд.
2. Нажмите кнопку или . Если определение кода ошибки или неисправности невозможно, СИД функционирования будет гореть постоянно (ON), затем будет записан код ошибки.
3. Нажимайте в течение 5 секунд, чтобы прекратить проверку.
4. Сообщите уполномоченному дилеру код ошибки.

Напечатано в Китае  
OSTH0901-01 8

# Panasonic®

## Посібник користувача Пульт дистанційного управління зі шнуром

УКРАЇНСЬКА

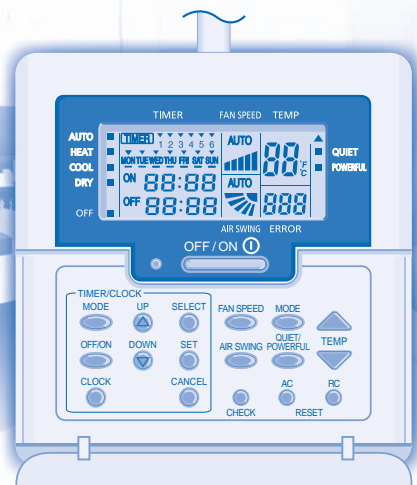

CZ - RD52CP

## ЗМІСТ

Загальна Інформація	2
Підготовка Пульту Дистанційного Управління Підприємства	3
Підприємства	4
Як обрати Таймер	5
Установка денного таймеру	6
Установка тижневого таймеру	7-8
Усунення Несправностей	8



© Panasonic HA Air-Conditioning (M) Sdn. Bhd. 2008.  
Unauthorized copying and distribution is a violation  
of law.

Panasonic Corporation  
Website: <http://panasonic.net/>

## ЗАГАЛЬНА ІНФОРМАЦІЯ

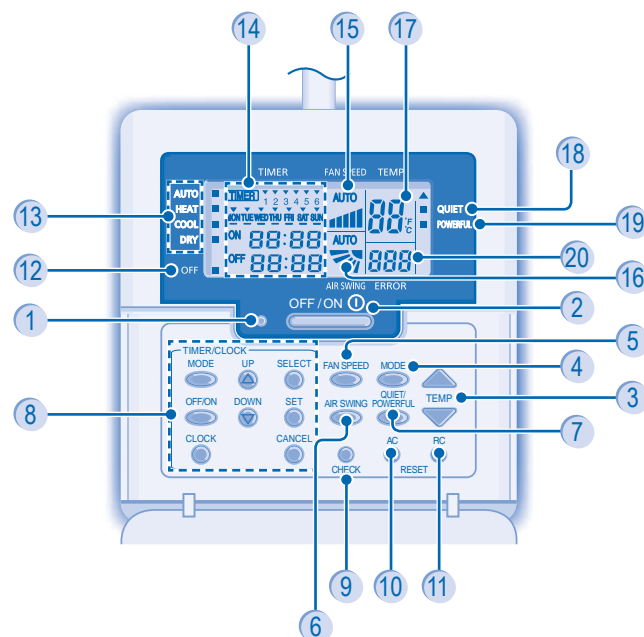

- |  |  |
|--|--|
| 1 Індикатор режиму роботи                  | 11 Кнопка скидання налаштувань пульта дистанційного управління |
| 2 Кнопка OFF/ON (вкл./вкл.)                | 12 Індикатор вимкнення (OFF)                                   |
| 3 Кнопка установки температури             | 13 Індикатори вибору режиму роботи                             |
| 4 Кнопка режиму роботи                     | 14 Дисплей налаштування таймера/годинника                      |
| 5 Кнопка швидкості вентилятора             | 15 Індикатор швидкості вентиляції                              |
| 6 Кнопка вибору напрямку потоку повітря    | 16 Індикатор регулятора напрямку повітряного потоку            |
| 7 Кнопка режиму "тиша"/"потужність"        | 17 Індикатор установки температури                             |
| 8 Група кнопок для установки таймеру       | 18 Індикатор режиму роботи "тиша"                              |
| 9 Кнопка перевірки                         | 19 Індикатор режиму роботи "потужність"                        |
| 10 Кнопка скидання параметрів кондиціонера | 20 Відображення помилки системи                                |

2

## ПІДГОТОВКА ПУЛЬТУ ДИСТАНЦІЙНОГО УПРАВЛІННЯ

### ВСТАНОВЛЕННЯ ПОТОЧНОЇ ДАТИ І ЧАСУ

Поточну дату і час слід вказати під час увімкнення живлення вперше чи якщо після останнього увімкнення пройшло багато часу.

Теперішній час стає стандартним часом для всіх операцій з таймером.

Установить час та день без помилок.

Наприклад, день **Середа**, час **8:00**

1 Включити електропостачання **OFF/ON**

2 Натисніть **CLOCK**

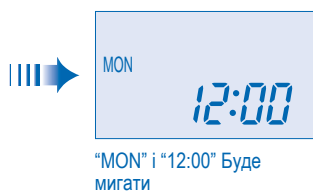
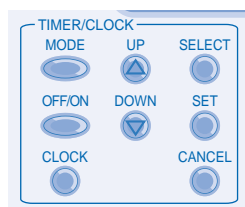

"MON" і "12:00" буде мигати

3 Вибір дня

За допомогою кнопок **UP** чи **DOWN** виберіть поточну дату.  
(Дивіться приклад, що наведено вище, оберіть CP)

Щоб підтвердити вибрану дату, натисніть **SET**.

4 Вибір часу

За допомогою кнопок **UP** чи **DOWN** виберіть поточний час.  
(Дивіться приклад, що наведено вище, оберіть 8:00)

Щоб підтвердити вибраний час, натисніть **SET**.

Примітка:

- Натисніть **UP**, щоб збільшити чи **DOWN**, щоб зменшити значення (з кроком 1 хвилини) чи утримуйте кнопку, щоб змінювати час швидше.

- Якщо не натиснути кнопку **UP** чи **DOWN** протягом 30 секунд під час налаштування дати чи часу, або якщо натиснути **SET**, налаштування буде підтверджено і завершено.

На дисплеї **CLOCK** з'явиться кінцевий результат

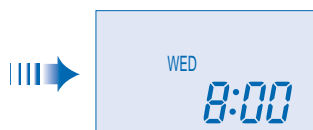

"." буде мигати

3

## ПІДПРИЄМСТВА

1 ДЛЯ УВІМКНЕННЯ АБО ВИМКНЕННЯ КОНДИЦІОНЕРА **OFF/ON**

- Будь-ласка, пам'ятайте про індикатор "OFF" на дисплеї пульта дистанційного управління та не допускайте неправильного увімкнення/вимкнення агрегату.
- Для забезпечення нормальної роботи, на дисплеї пульта дистанційного управління має відобразитися індикатор вимкнення, коли пристрій вимкнено.

2 ДЛЯ ВСТАНОВЛЕННЯ TEMPERAТУРИ **TEMP**

- Температурний діапазон: 16°C ~ 30°C.

3 ДЛЯ ВИБОРУ РЕЖИМУ РОБОТИ **MODE**

АВТОМАТИЧНИЙ РЕЖИМ - Зручно для вас

• Виріб вибирає режим роботи відповідно до налаштування температури, зовнішньої і кімнатної температури.

РЕЖИМ ОБІГРІВУ (HEAT) - Для одержання теплого повітря

• Для нагрівання агрегату потрібен деякий час.

РЕЖИМ ОХОЛОДЖЕННЯ (COOL) - Для одержання прохолодного повітря

РЕЖИМ М'ЯКОГО ОСУШЕННЯ (MODE) - Для осушення повітря у приміщенні

• Для легкого охолодження вентилятор агрегату обертається на низькій швидкості.

• У режимі м'якого осушення вентилятор внутрішнього блоку працює за низької швидкості.

• Рух жалюзі може не співпадати з відображенням на пульті дистанційного управління.

4 ВИБРАТИ ШВИДКІСТЬ ОБЕРТАННЯ ВЕНТИЛЯТОРА (5 варіантів вибору) **FAN SPEED**



- AUTO (Автоматичний режим): швидкість обертання вентилятора внутрішнього блоку регулюється автоматично залежно від режиму роботи.

5 ВІДРЕГУЛЮВАТИ НАПРЯМОК ПОТОКУ ПОВІТРЯ ПО ВЕРТИКАЛІ (5 варіантів вибору) **AIR SWING**



- Для вентиляції приміщення.
- У режимі AUTO заслінки коливаються вгору-вниз автоматично.
- У режимі обігріву, повітря деякий час подається горизонтально, після чого починає подаватися вниз.

6 **QUIET** → **POWERFUL** → **NORMAL** **QUIET/POWERFUL**

**QUIET** - ЗНИЗИТИ РІВЕНЬ ШУМУ

- Цей режим знижує рівень шуму від потоку повітря.

**POWERFUL** - ШВИДКО ДОСЯГТИ ПОТРІБНОЇ TEMPERAТУРИ

4

## ЯК ОБРАТИ ТАЙМЕР

На пульті дистанційного управління можна обрати 2 типу таймеру

- Денний таймер
- Тижневий таймер
- Денний таймер і тижневий таймер неможливо встановити одночасно.
- Оберіть один з двох таймерів для вашої зручності

### Як змінити індикатор на дисплеї

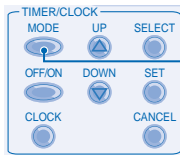

Натисніть

- Натисніть на кнопку один раз щоб на екрані відобразився таймер, а не годинник (CLOCK), або навпаки.
- Натисніть і утримуйте більше 4 секунд, щоб змінити відображення денного таймера на тижневий таймер чи навпаки.

### Відображення денного таймера



### Відображення тижневого таймера

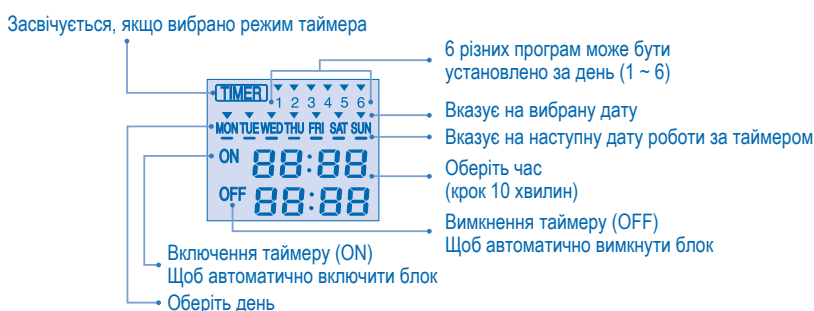

5

## УСТАНОВКА ДЕННОГО ТАЙМЕРА

### Як встановити денний таймер

- Можна встановити тільки таймер увімкнення (ON) чи тільки таймер вимкнення (OFF) або і таймер увімкнення (ON), і таймер вимкнення (OFF) для певної дати.

#### 1 Змінювання дисплею

Натисніть кнопку таймера , щоб змінити відображення на денний таймер.

#### 2 Натисніть кнопку таймера щоб вибрати таймер увімкнення (ON) або вимкнення (OFF).

Приклад: щоб увімкнути вибір о 09:00

Натисніть кнопку таймера , щоб вибрати таймер увімкнення (ON).

За допомогою кнопок або виберіть потрібний час, а тоді натисніть , щоб підтвердити вибраний час.

Або натисніть , якщо не потрібно налаштувати таймер увімкнення (ON).

Приклад: щоб вимкнути вибір о 18:30

Натисніть кнопку таймера , щоб вибрати таймер вимкнення (OFF).

За допомогою кнопок або виберіть потрібний час, а тоді натисніть , щоб підтвердити вибраний час.

Або натисніть , якщо не потрібно налаштувати таймер вимкнення (OFF).

Примітка:

- Коли встановлено таймер увімкнення (ON), кондиціонер може почати роботу раніше, ніж фактично встановлений час, щоб вчасно досягти потрібної температури.
- Робота за таймером базується на налаштуванні годинника, встановленого за допомогою пульта дистанційного управління, і, якщо таке налаштування виконано, операція повторюється щодня. Інформацію щодо налаштування годинника див. у розділі про підготовку пульта дистанційного управління.
- Першим увімкнеться таймер, показник якого найближче відповідає поточному часу.
- У разі скасування налаштувань таймера вручну або внаслідок відключення електроенергії, після відновлення енергопостачання попередні налаштування можна відновити, натиснувши .

Остаточний результат денного таймеру:

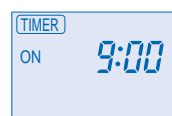

Якщо було обрано тільки включення таймеру, блок буде включено автоматично у 9:00

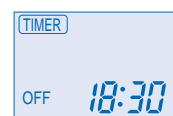

Якщо було обрано тільки вимкнення таймеру, блок буде вимкнено автоматично у 18:30

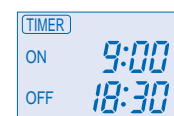

Вибрано таймери увімкнення (ON) і вимкнення (OFF)

6

## УСТАНОВКА ТИЖНЕВОГО ТАЙМЕРА

### Як встановити тижневий таймер

- Таймер можна встановити для кожного дня тижня (від понеділка до неділі) із 6 програмами на день.
- Таймер увімкнення (ON) можна встановити разом із потрібною температурою і ця температура використовуватиметься постійно.
- Неможливо встановити однакову програму таймера на один день.
- Можна також вибрати кілька днів із тими самими налаштуваннями таймера.
- Сприяє заощадженню електроенергії, дозволяючи встановити до 6 програм для будь-якої дати.

#### Спосіб налаштування дати і таймера

1. Натисніть кнопку таймера і утримуйте її впродовж 4 секунд, щоб змінити відображення на тижневий таймер.



2. За допомогою кнопок таймера чи виберіть потрібну дату.
3. Натисніть , щоб підтвердити вибір.
4. "1" миготітиме; натисніть , щоб встановити програму 1.
5. Натисніть кнопку таймера , щоб вибрати таймер увімкнення (ON) або вимкнення (OFF).
6. За допомогою кнопок таймера чи виберіть потрібний час.

Якщо потрібно налаштувати таймер разом із потрібною температурою, натисніть , щоб вибрати температуру.

7. Натисніть для підтвердження програми 1. Вибрану дату буде позначено .
- Через 2 секунди відображення перемкнеться на іншу програму. Повторіть дії кроків 4-7, щоб встановити програми 2-6.
- Під час налаштування таймера, якщо не натиснути жодної кнопки впродовж 30 секунд або натиснути кнопку , налаштування буде підтверджено і завершено.

#### Перевірка поточної програми таймера

Виконайте дії кроків нижче, щоб перевірити програму таймера для певної дати.

1. Натисніть кнопку таймера , щоб вибрати режим таймера.
2. Натисніть , щоб вибрати налаштування дати.
3. Натискайте кнопки таймера або , доки не з'явиться потрібна дата, після чого натисніть , щоб підтвердити вибір.
4. За допомогою кнопки таймера чи перевірте встановлені програми.

#### Зміна поточної програми таймера чи додавання нової програми таймера

1. Натисніть кнопку таймера , щоб вибрати режим таймера.
2. Натисніть , щоб вибрати налаштування дати.
3. Натискайте кнопку таймера чи , доки не відобразиться потрібна дата.
4. Виконайте дії кроків 4 - 7 розділу "Спосіб налаштування дати і таймера", щоб змінити поточну програму таймера чи додати нову програму таймера.

7

### Скасування поточної програми таймера

Виконайте дії наведених нижче кроків, щоб скасувати програму таймера для певної дати.

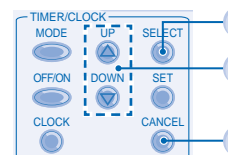

1. Натисніть , щоб вибрати дату.
2. Натискайте кнопку таймера чи , доки не відобразиться потрібна дата.
3. Натисніть , щоб вибрати налаштування програми.
4. Натискайте кнопку таймера чи , доки не відобразиться потрібна дата. Натисніть , щоб скасувати програму; значок зникне.

#### Наприклад, якщо ви бажаєте встановити:

A - понеділок - п'ятниця: вибір вмикатиметься о 09:00 із температурою 20°C (програма 1) і вибір вмикатиметься о 18:30 (програма 2).

B - тільки середа: додати таймер для вимкнення виробу о 12:30 (програма 3) і увімкнення виробу о 13:30 (програма 4).

- Щоб встановити A (3 понеділка по п'ятницю – Загальний вибір дня) Щоб встановити час, див. кроки 1 - 7 розділу "Спосіб налаштування дати і таймера" на стор. 7. Програма 1 – виберіть "увімкнено" (положення ON), встановіть час на 9:00 і температуру на 20°C. Програма 2 – виберіть "вимкнено" (положення OFF) і встановіть час на 18:30.

Програми 3 - 6 – не встановлено жодної програми таймера; натисніть або зачекайте 30 секунд, щоб вийти з режиму тижневого таймера.

- Щоб встановити B (середа - додайте нову програму таймера)

1. Натисніть кнопку таймера , щоб вибрати режим таймера.
2. Натисніть , щоб вибрати налаштування дати.
3. Натискайте кнопку таймера чи , доки не буде вибрано пункт "WED", після чого натисніть , щоб підтвердити вибір.
4. Виконайте дії кроків 4 - 7 розділу "Спосіб налаштування дати і таймера", щоб додати програми таймера 3 і 4.

Примітка: Спершу буде вмикатись таймер, найближчий до поточного часу і дати.

#### Вимкнення і увімкнення тижневого таймера

- Щоб вимкнути налаштування тижневого таймера, натисніть , а тоді натисніть .
- Щоб увімкнути налаштування тижневого таймера, натисніть , а тоді натисніть .

## УСУНЕННЯ НЕСПРАВНОСТЕЙ

Якщо під час роботи пристрою стається несправність, з'являються такі ознаки.

- Пристрій зупиняється і вмикається світлодіодний індикатор роботи.
- Індикатор вимкнення не відображається на дисплеї пульта дистанційного управління.

Коли стається несправність, для отримання коду помилки використовуйте пульт дистанційного управління.

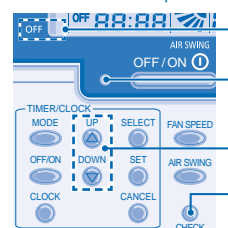

Індикатор вимкнення (OFF) у вимкненому стані.

1. Натискайте на кнопку протягом 5 секунд.
2. Натисніть або . Якщо код помилки і несправність вдасться визначити, світлодіодний індикатор роботи світитиметься постійно. Запишіть код помилки.
3. Натискайте кнопку протягом 5 секунд, щоб вийти з режиму перевірки.
4. Повідомте код помилки авторизованому дилеру.

Надруковано у Китаї  
OSTH0901-01 8

# Panasonic®

## Användarmanual Fjärrkontroll Med Sladd

SVENSKA

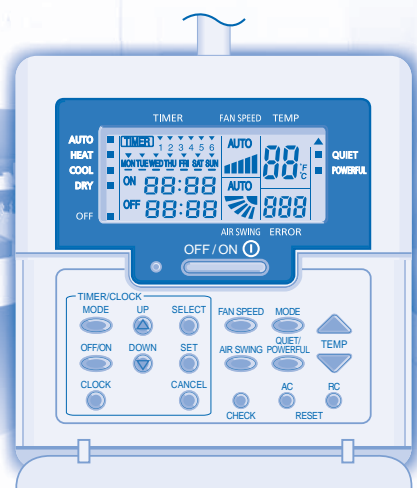

CZ - RD52CP

### INNEHÅLLSFÖRTECKNING

Produktöversikt	2
Förberedelse Av Fjärrkontrollen	3
Funktioner	4
Hur Du Väljer Timer	5
Ställa in Daglig Timer	6
Ställa in Veckovis Timer	7~8
Problemlösning	8



© Panasonic HA Air-Conditioning (M) Sdn. Bhd. 2008.  
Unauthorized copying and distribution is a violation  
of law.

Panasonic Corporation  
Website: <http://panasonic.net/>

## PRODUKTÖVERSIKT

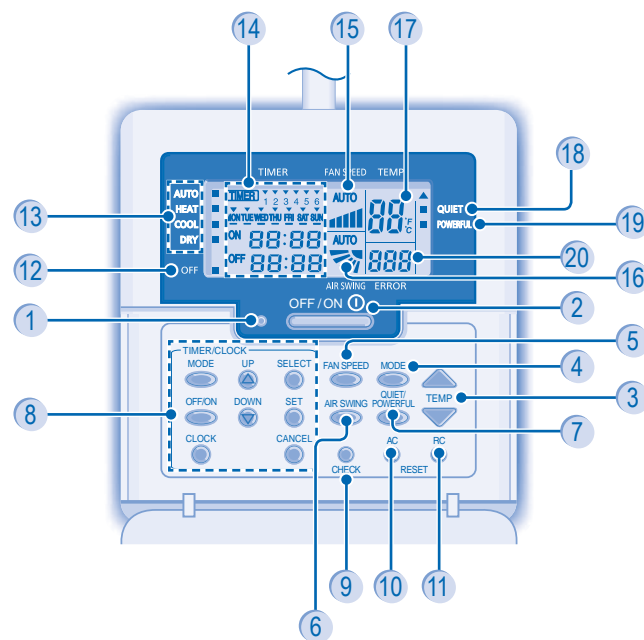

- |  |  |
|--|--|
| 1 Drift-LED                                  | 11 Knappen Fjärrkontrollåterställning            |
| 2 Knappen OFF/ON                             | 12 Indikator för OFF                             |
| 3 Knappen Ställa in Temperatur               | 13 Indikatorer för Driftslägesval                |
| 4 Knappen Funktionsläge                      | 14 Timer/Klockinställningsdisplay                |
| 5 Knappen Fläkthastighet                     | 15 Fläkthastighetsdisplay                        |
| 6 Knappen Luftflödesriktningsval             | 16 Display för Inställning av Luftflödesriktning |
| 7 Knappen Tyst/Kraftfull Drift               | 17 Temperaturinställningsdisplay                 |
| 8 Knappgrupp för att Ställa in Timer         | 18 Indikator för Tyst Drift                      |
| 9 Knappen Kontrollera                        | 19 Indikator för Kraftfull Drift                 |
| 10 Knappen Återställa för Luftkonditionerare | 20 Systemfeldisplay                              |

2

## FÖRBEREDELSE AV FJÄRRKONTROLLEN

### STÄLLA IN AKTUELL DAG OCH TID

Den aktuella dagen och tiden behöver ställas in då du sätter på strömmen första gången eller efter att en längre tid förflutit sedan den senast sattes på.  
Den aktuella tiden blir standardtid för alla Timer-funktioner.  
Ställ in den aktuella tiden och dagen riktigt.

Exempel: Aktuell Dag är Onsdag och Aktuell Tid är 8:00

1 Slå på strömmen ①

2 Tryck på ②

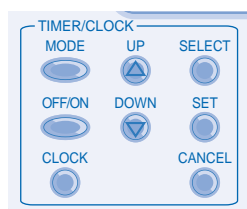

"MON" och "12:00" blinkar

### 3 Välj Aktuell Dag

Tryck på eller för att välja aktuell dag. (Se exemplet ovan; välj WED)  
För att bekräfta den valda dagen, tryck på ③.

### 4 Välj Aktuell Tid

Tryck på eller för att välja aktuell tid. (Se exemplet ovan; välj 8:00)  
För att bekräfta den valda tiden, tryck på ④.

Obs:

- Tryck på för att öka eller för att minska (1-minuterssteg) eller håll nere knappen för att ändra tiden snabbare.
- Om eller inte trycks ner under 30 sekunder under dags- eller tidsinställning eller om trycks ner, bekräftas inställningen vid det ögonblicket och inställningen slutar.

Slutlig CLOCK-display

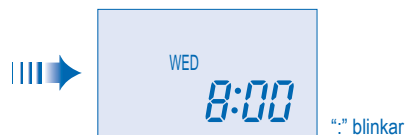

":" blinkar

3

## FUNKTIONER

- SÄTTA PÅ OCH STÄNGA AV ENHETEN** ①
  - Var god håll koll på indikationen OFF på fjärrkontrollens display för att förhindra att enheten startas/stoppas på fel sätt.
  - För normal drift, visas indikatorn OFF på fjärrkontrolldisplayen då enheten stängs av.
- STÄLLA IN TEMPERATUR** ②
  - Valområde: 16°C ~ 30°C.
- VÄLJA FUNKTIONSLÄGE** ③
 

**AUTOMATISKT LÄGE - För enklare användning**

  - Enheten väljer driftsläge efter temperaturinställning, utomhus- och rumstemperatur.

**LÄGET VARMT - För att få varm luft**

  - Det tar en stund för enheten att värmas upp.

**LÄGET KALLT - För att få kall luft**

**LÄGET TORRT - För att avfukta din omgivning**

  - Enheten arbetar med låg fläkthastighet för att ge en mild nedkylning.
  - Under mjuk torr drift, arbetar inomhusfläkten med en låg fläkthastighet.
  - Gallerörelserna kanske inte riktar sig som fjärrkontrolldisplayen.
- VÄLJA FLÄKTHASTIGHET (5 val)** ④
  - För AUTO, justeras inomhusfläkthastigheten automatiskt enligt användarläge.
- JUSTERA DET VERTIKALA LUFTFLÖDETS RIKTNING (5 val)** ⑤
  - Håller rummet ventilerat.
  - Om AUTO är inställt, vrids spjällen upp/ner automatiskt.
  - I uppvärmningsläget, blåser luften horisontellt ett tag, och börjar sedan blåsa neråt.
- QUIET - FÖR ATT FÅ EN TYST OMGIVNING** ⑥
 

**POWERFUL - NÅ ÖNSKAD TEMPERATUR SNABBT**

  - Denna funktion reducerar luftflödesoljud.

4

## HUR DU VÄLJER TIMER

2 typer av Timer-läge kan väljas på fjärrkontrollen.

- Daglig Timer
- Veckovis Timer
- Daglig timer och veckovis timer kan inte ställas in på samma gång.
- Välj den av dessa Timer-inställningar som passar dig.

### Hur Du Ändrar Displayen

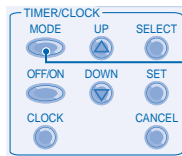

Tryck på

- Tryck en gång för att ändra displayen från CLOCK till Timer eller tvärtom.
- Tryck ner i mer än 4 sekunder för att ändra displayen från Daglig Timer till Veckovis Timer eller tvärtom.

### Daglig Timer-display

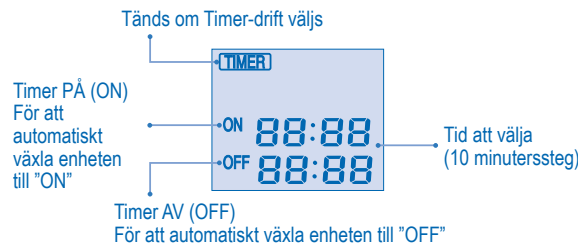

### Veckovis Timer-display

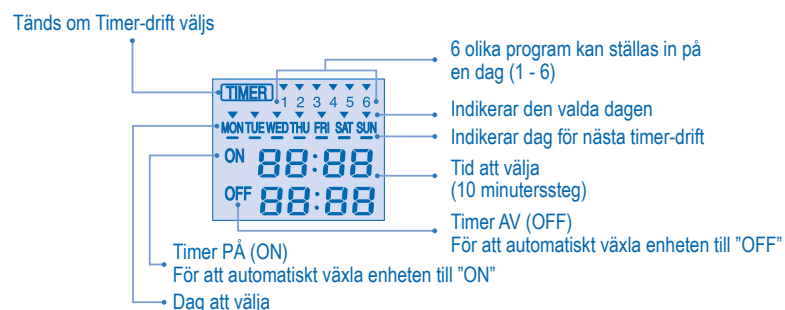

5

## STÄLLA IN DAGLIG TIMER

### Hur Du Ställer in Daglig Timer

- Du kan ställa in timern till ON enbart eller till OFF enbart eller både ON och OFF på en dag.

#### 1 Ändra Display

Tryck på Timer för att ändra displayen till daglig timer.

#### 2 Tryck på Timer för att välja ON eller OFF för timern.

**Exempel: För att sätta på enheten till ON vid 09:00**

Tryck på Timer för att välja ON för timern.

Tryck på eller för att välja önskad tid, och tryck sedan på för att bekräfta den valda tiden.

Eller tryck på om du inte vill ha någon inställning för timern i läget ON.

**Exempel: För att stänga av enheten till OFF vid 18:30**

Tryck på Timer för att välja OFF för timern.

Tryck på eller för att välja önskad tid, och tryck sedan på för att bekräfta den valda tiden.

Eller tryck på om du inte vill ha någon inställning för timern i läget OFF.

Obs:

- När Timern är satt i läget ON, kan enheten starta tidigare före den faktiska inställda tiden för att kunna nå den önskade temperaturen till den inställda tiden.
- Timerfunktionen baseras på klockan som är inställd i fjärrkontrollen och upprepas dagligen när den väl ställs in. För inställning av klockan, var god se Förberedelse Av Fjärrkontroll på omslagets baksida.
- Timerinställningen närmast den aktuella tiden kommer att aktiveras först.
- Om timern raderas manuellt eller till följd av strömavbrott, kan du återställa den tidigare inställningen genom att trycka ner .

Slutlig Display för Daglig Timer:

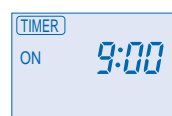

Endast Timer PÅ (ON) är vald. Enheten kommer automatiskt att sättas till ON vid 9:00.

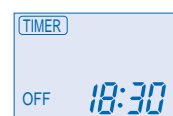

Endast Timer AV (OFF) är vald. Enheten kommer automatiskt att sättas till OFF vid 18:30.

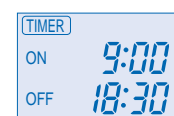

Både lägena On och OFF för Timern är valda.

6

## STÄLLA IN VECKOVIS TIMER

### Hur Du Ställer in Veckovis Timer

- Du kan ställa in Timern för varje dag i veckan (Måndag till Söndag) med 6 program per dag.
- Timern kan ställas in till ON tillsammans med din önskade temperatur och denna temperatur kommer att användas kontinuerligt.
- Samma timerprogram kan inte ställas in samma dag.
- Du kan även välja samlade dagar med samma timerinställning.
- Gynnar energisparande genom att du kan ställa in upp till 6 program på en angiven dag.

#### Metod för Inställning av Dag och Timer

1. Tryck på Timer i 4 sekunder för att ändra displayen till veckovis timer.



2. Tryck på Timer eller för att välja din önskade dag.

3. Tryck på för att bekräfta ditt val.

4. "1" blinkar, tryck på för att ställa in program 1.

5. Tryck på Timer för att välja ON eller OFF för timern.

6. Tryck på Timer eller för att välja din önskade tid.

Om du vill ställa in timern tillsammans med din önskade temperatur, tryck på för att välja temperatur.

7. Tryck på för att bekräfta program 1. Den valda dagen markeras med .

• Efter 2 sekunder, flyttar displayen till nästa program. Upprepa steg 4 till 7 för att ställa in program 2 till 6.

• Under timerinställningen, om ingen knapp trycks ner inom 30 sekunder, eller om knappen trycks ner, bekräftas inställningen vid det ögonblicket och timerinställningen avslutas.

#### Kolla Aktuellt Timerprogram

Utför stegen nedan för att kolla timerprogrammet för en viss dag.

1. Tryck på Timer för att gå till läget timer.

2. Tryck på för att gå till dagsinställning.

3. Tryck på Timer eller tills din önskade dag visas, tryck på för att bekräfta ditt val.

4. Tryck på Timer eller för att kolla de inställda programmen.

#### Ändra Aktuellt Timerprogram eller Lägg Till Nytt Timerprogram

1. Tryck på Timer för att gå till läget timer.

2. Tryck på för att gå till dagsinställning.

3. Tryck på Timer eller tills din önskade dag visas.

4. Utför steg 4 till 7 i "Metod för Inställning av Dag och Timer" för att ändra existerande timerprogram, eller lägga till något timerprogram.

7

### Ta Bort Aktuellt Timerprogram

Utför stegen nedan för att ta bort timerprogrammet för en viss dag.

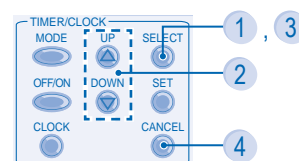

1. Tryck på för att gå till dag.

2. Tryck på Timer eller tills din önskade dag visas.

3. Tryck på för att gå till programinställning.

4. Tryck på Timer eller tills din önskade dag visas.

Tryck på för att ta bort programmet, försvinner.

#### Till exempel, om du vill ställa in:

A - Måndag till Fredag: Enheten går till ON vid 09:00 med 20°C (program 1) & enheten går till OFF vid 18:30 (program 2).

B - Endast Onsdag: Lägg till i timern att ställa enheten till OFF vid 12:30 (program 3) och till ON vid 13:30 (program 4).

■ För att ställa in A (Måndag till Fredag - Kollektiv dagsinställning)

För att ställa in tiden, var god se stegen 1 till 7 i "Metod för Inställning av Dag och Timer" på sidan 7.

Program 1 - välj ON, ställ in önskad tid till 9:00 och önskad temperatur till 20°C.

Program 2 - välj OFF och ställ in önskad tid till 18:30.

Program 3 - 6 - inget timerprogram inställt, tryck på eller vänta 30 sekunder för att gå ur veckovis timer.

■ För att ställa in B (Onsdag - lägg till nytt timerprogram)

1. Tryck på Timer för att gå till läget timer.

2. Tryck på Timer eller för att gå till dagsinställning.

3. Tryck på Timer eller tills "WED" väljs, tryck på för att bekräfta ditt val.

4. Utför steg 4 till 7 i "Metod för Inställning av Dag och Timer" för att lägga till program 3 och program 4.

Obs: Timern som har inställningen närmast den aktuella tiden och dagen kommer att aktiveras först.

#### Inaktivera och Aktivera Veckovis Timer

• För att inaktivera veckovis timerinställning, tryck på , och tryck sedan på .

• För att aktivera föregående veckovis timerinställning, tryck på , och tryck sedan på .

## PROBLEMLÖSNING

### Följande symptom visar sig om fel förekommer under drift.

- Enheten stoppar och drift-LED:n SLÄCKS.
- Indikatorn OFF visas inte på fjärrkontrolldisplayen.

Om fel förekommer, använd fjärrkontrollen för att få fram felkoden.

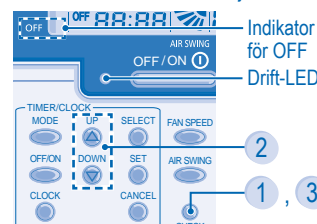

Se till så att drift-LED:n är i läget OFF.

1. Tryck i 5 sekunder.
2. Tryck eller . Om felkod och fel kan identifieras, tänds drift-LED:n till ON kontinuerligt, och skriv då ner felkoden.
3. Tryck i 5 sekunder för att avsluta felkontrollen.
4. Delge felkoden till auktoriserad återförsäljare.

Tryckt i Kina  
OSTH0901-01 8



# Panasonic®

## Bruksanvisning Fjernkontroll med ledning

NORSK

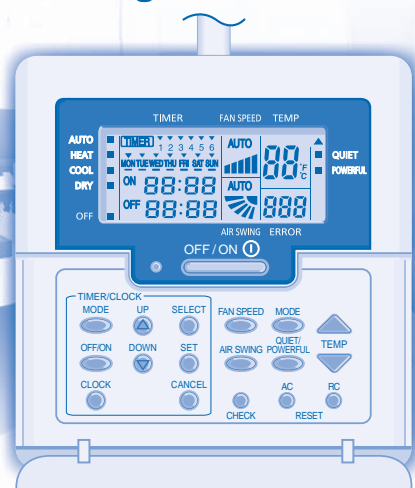

CZ - RD52CP

### INNHALDSFORTEGNELSE

Produktoversikt	2
Forberedelse Av Fjernkontroll	3
Drift	4
Hvordan velge tidsinnstilling	5
Innstilling for døgnur	6
Innstilling for ukeur	7~8
Feilsøking	8



© Panasonic HA Air-Conditioning (M) Sdn. Bhd. 2008.  
Unauthorized copying and distribution is a violation  
of law.

Panasonic Corporation  
Website: <http://panasonic.net/>

## PRODUKTOVERSIKT

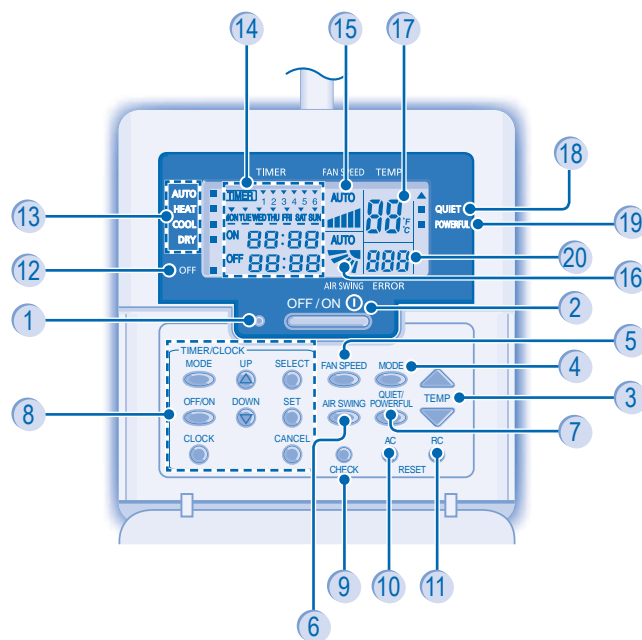

- |                                  |  |
|----------------------------------|--|
| 1 Driftslampe                    | 11 Nullstillingsknapp for fjernkontroll    |
| 2 AV/PÅ-knapp                    | 12 AV-indikator                            |
| 3 Temperaturinnstillingsknapp    | 13 Valgindikatorer for driftsmodus         |
| 4 Driftsmodus-knapp              | 14 Display for innstilling av timer/klokke |
| 5 Viftstyrkeknapp                | 15 Viftstyrkedisplay                       |
| 6 Velgerknapp for luftstrøm      | 16 Display innstilling luftstrømretning    |
| 7 Knapp for stille/kraftig drift | 17 Display temperaturinnstilling           |
| 8 Tidsinnstillingsknapp gruppe   | 18 Indikator for stille drift              |
| 9 Sjekk-knapp                    | 19 Indikator for kraftig drift             |
| 10 Tilbakestillingsknapp         | 20 Skjerm for systemfeil                   |

## FORBEREDELSE AV FJERNKONTROLL

### STILLE DAG OG KLOKESLETT

Du må stille både dag og klokkeslett når du slår på strømmen første gangen eller hvis det er lenge siden strømmen sist var på.

Den aktuelle tiden blir standardtiden for alle tidsinnstillingsoperasjoner.

Still den aktuelle tiden og dagen nøyaktig.

Eksempel: Den aktuelle dagen er onsdag og den aktuelle tiden er 8:00

1 Slå på strømforsyningen

2 Trykk

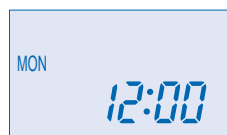
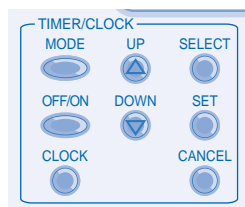

"MON" og "12:00" vil blinke

3 Velg aktuell dag

Trykk eller for å velge dag. (Se eksemplet ovenfor; velg WED)

For å bekrefte valgte dag, trykk .

4 Velg aktuell tid

Trykk eller for å klokkeslett. (Se eksemplet ovenfor; velg 8:00)

For å bekrefte valgte klokkeslett, trykk .

#### Merknad:

- Trykk for å øke eller for å redusere (1-minutters trinn) eller hold knappen inn for raskere å endre klokkeslettet.
- Hvis du ikke trykker eller ikke i 30 sekunder under innstillingen av dagen eller klokkeslettet, eller hvis du trykker , bekreftes den aktuelle innstillingen og innstillingsprosessen avsluttes.

Klokkeslettet viser

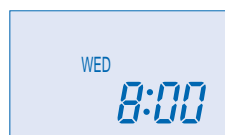

":" vil blinke

## DRIFT

1 Å SLÅ ENHETEN PÅ ELLER AV

- Vennligst vær oppmerksom på AV indikasjonen på fjernkontrollens kontrolldisplay for å forhindre enheten fra å starte/stoppe ved en feil.
- Under normal drift, vises OFF-indikatoren på fjernkontrollen når enheten er slått av.

2 STILLE INN TEMPERATUREN

- Utvalgsområde: 16°C ~ 30°C.

3 Å VELGE OPERASJONSMODUS

#### AUTOMODUS - Enklere for deg

- Enheten velger driftsmodus i henhold til temperaturinnstillingen, ute- og romtemperatur.

#### VARMEMODUS - For å få varm luft

- Enheten bruker en stund for å varmes opp.

#### KJØLEMODUS - For å få kald luft

- Enheten opererer med lav viftetakt for å gi en forsiktig kjøleoperasjon.

- Under svak tørr drift kjører innendørsviften på lav viftetakt.

- Det kan være bevegelsen til hetten ikke er helt innrettet med fjernkontrollskjermen.

4 JUSTERE VIFTEHASTIGHET (5 alternativer)



- For AUTO, blir innendørsviften automatisk justert i henhold til operasjonsmodus.

5 JUSTERE VERTIKAL LUFTSTRØMRETNING (5 alternativer)



- Holder rommet ventilert.
- Hvis AUTO er innstilt, svinger luftspjeldene opp/ ned automatisk.
- I varmemodus, blåser luften horisontalt en stund, og deretter starter den å blåse nedover.

6

#### QUIET - AKTIVERE ROLIG DRIFT

- Denne operasjonen reduserer lyden av luftstrømmen.

#### POWERFUL - Å OPPNÅ TEMPERATUR HURTIG

## HVORDAN VELGE TIDSINNSTILLING

2 typer tidsinnstillingsmodus kan velges på fjernkontrollen.

- Døgnur
- Ukeur
- Døgnur og ukeur kan ikke stilles samtidig.
- Velg én av disse tidsinnstillingene.

### Hvordan skifte display

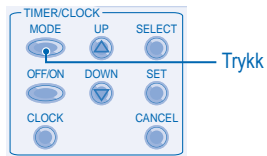

- Trykk én gang for å skifte displayet fra KLOKKE til Tidsinnstilling eller vice versa.
- Trykk i mer enn 4 sekunder for å skifte skjermen fra døgnur til ukeur eller omvendt.

### Display for døgnur

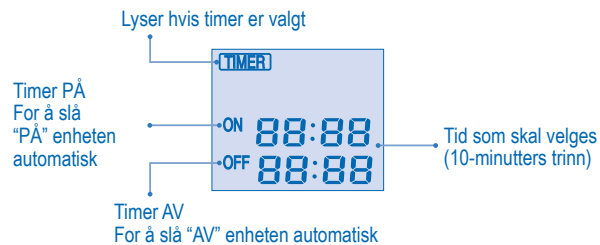

### Display for ukeur

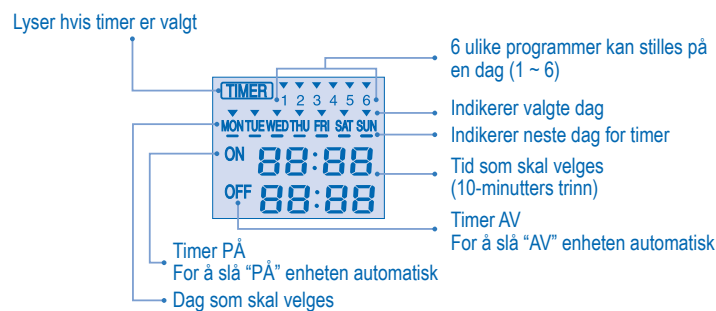

5

## INNSTILLING FOR DØGNUR

### ► Hvordan stille døgnur

- Du kan stille tidsinnstillingen enten PÅ eller AV eller stille tidsinnstillingen både PÅ og AV for en dag.

#### 1 Endre display

Trykk timer for å endre displayet til døgnur.

#### 2 Trykk timer for å velge tidsinnstilling PÅ eller AV.

Eksempel: For å slå enheten PÅ klokken 09:00

Trykk timer for å velge tidsinnstilling PÅ.

Trykk eller for å velge ønsket klokkeslett, trykk så for å bekrefte ønsket klokkeslett.

Eller trykk hvis du ikke ønsker noen innstilling av tidsinnstilling PÅ.

Eksempel: For å slå enheten AV klokken 18:30

Trykk timer for å velge tidsinnstilling AV.

Trykk eller for å velge ønsket klokkeslett, trykk så for å bekrefte ønsket klokkeslett.

Eller trykk hvis du ikke ønsker noen innstilling av tidsinnstilling AV.

Merknad:

- Når timeren er stilt til PÅ, kan enheten starte tidligere før den aktuelle innstilte tiden for å greie å oppnå den bestemte temperaturen tidsnok.
- Timeroperasjonen er basert på klokkeslettet på fjernkontrollen og repeterer dette daglig når den er stilt inn. For innstilling av klokken, vennligst henvis til Forberedelse av fjernkontrollen på baksiden av dekslet.
- Tidsinnstillingen nærmest den aktuelle tiden vil bli aktivert først.
- Hvis timeren blir slettet manuelt eller på grunn av strømfelil, kan du gjenopprette den tidligere innstillingen ved å trykke på .

Siste display i døgnuret:

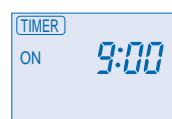

Tidsinnstillingen PÅ er valgt. Enheten vil slås på automatisk kl. 9:00.

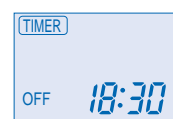

Kun tidsinnstillingen AV er valgt. Enheten vil slås AV automatisk kl. 18:30.

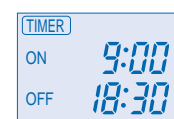

Både tidsinnstilling PÅ og AV er valgt.

6

## INNSTILLING FOR UKEUR

### ► Hvordan stille ukeur

- Du kan stille tidsinnstillingen for hver dag i uken (mandag til søndag) med 6 programmer per dag.
- Tidsinnstilling PÅ kan stilles sammen med ønsket temperatur, og denne temperaturen vil bli brukt kontinuerlig.
- Du kan ikke stille samme tidsinnstillingsprogram for samme dag.
- Du kan også velge flere dager med samme tidsinnstilling.
- Strømsparende. Lar deg stille inn inntil 6 programmer for alle dager.

#### Oppsettsmetode for dag- og timer

1. Trykk timer i 4 sekunder for å endre displayet til ukentlig tidsinnstilling.



2. Trykk timer eller for å velge ønsket dag.

3. Trykk for å bekrefte valget ditt.

4. "1" blinker. Trykk for å stille program 1.

5. Trykk timer for å velge tidsinnstilling PÅ eller AV.

6. Trykk timer eller for å velge ønsket klokkeslett.

Hvis du ønsker å stille tidsinnstillingen samtidig som temperaturen, trykker du for å velge temperaturen.

7. Trykk for å bekrefte program 1. Den valgte dagen vil være merket med .

- Etter 2 sekunder går displayet til neste program. Gjenta trinn 4 til 7 for å stille programmene 2 til 6.
- Hvis du ikke trykker på noen knapp innen 30 sekunder under oppsett av tidsinnstillingen, eller hvis du trykker , blir den gjeldende innstillingen bekrefte og oppsett av tidsinnstillingen avsluttet.

#### Kontrollere gjeldende tidsinnstillingsprogram

Utfør trinnene under for å kontrollere tidsinnstillingsprogrammet for en spesiell dag.

1. Trykk timer for å velge tidsinnstillingsmodus.
2. Trykk for å velge dagsinnstilling.
3. Trykk timer eller til ønsket dag vises, trykk for å bekrefte valget ditt.
4. Trykk timer eller for å kontrollere de innstilte programmene.

#### Endre gjeldende tidsinnstillingsprogram eller legge til nytt tidsinnstillingsprogram

1. Trykk timer for å velge tidsinnstillingsmodus.
2. Trykk for å velge dagsinnstilling.
3. Trykk timer eller til ønsket dag vises.
4. Utfør trinn 4 til 7 under "Oppsettsmetode for dag- og timer" for å endre eksisterende tidsinnstillingsprogram eller legge til tidsinnstillingsprogram.

7

### Avbryte gjeldende tidsinnstillingsprogram

Utfør trinnene under for å avbryte tidsinnstillingsprogrammet for en spesiell dag.

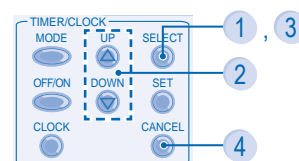

1. Trykk for å velge dag.

2. Trykk timer eller til ønsket dag vises.

3. Trykk for å velge programinnstilling.

4. Trykk timer eller til ønsket dag vises.

Trykk for å avbryte programmet, forsvinner.

#### Hvis du f.eks. ønsker å stille:

- A - Mandag til fredag: Enheten PÅ kl. 09:00 med 20 °C (program 1) & enhet AV kl. 18:30 (program 2).
- B - Bare onsdag: Legg til tidsinnstilling for å slå enheten AV kl. 12:30 (program 3) og slå enheten PÅ kl. 13:30 (program 4).

#### ■ For å stille A (mandag til fredag – samme dagsinnstilling)

For å stille klokkeslettet, se trinnene 1 til 7 under "Oppsettsmetode for dag- og timer" på side 7.

Program 1 – velg PÅ, still ønsket klokkeslett til kl. 9:00 og ønsket temperatur til 20 °C.

Program 2 – velg AV og still ønsket klokkeslett til kl. 18:30.

Program 3 – 6 – ingen tidsinnstillingsprogram er valgt, trykk eller vent i 30 sekunder for å avslutte ukeur.

#### ■ For å stille B (onsdag – legge til nytt tidsinnstillingsprogram)

1. Trykk timer for å velge tidsinnstillingsmodus.

2. Trykk timer for å velge dagsinnstilling.

3. Trykk timer eller til "WED" (ons.) er valgt, trykk for å bekrefte valget ditt.

4. Utfør trinn 4 til 7 under "Oppsettsmetode for dag- og timer" for å legge til program 3 og program 4.

Merknad: Tidsinnstillingen som har innstillingen nærmest gjeldende klokkeslett og dag, vil bli aktivert først.

#### Deaktivere og aktivere ukeur

- For å deaktivere ukeur, trykk og deretter .
- For å aktivere forrige ukeur, trykk og deretter .

## FEILSØKING

### Følgende symptomer oppstår når det inntreffer unormale hendelser under drift.

- Enheten stopper, og driftsdioden slår seg av.
- OFF-indikatoren viser ikke på fjernkontrollens skjerm.

Når en unormal hendelse inntreffer, må du bruke fjernkontrollen til å finne feilkoden.

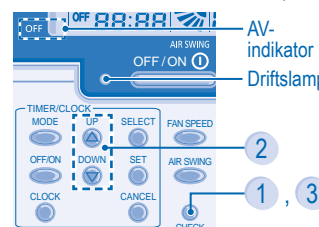

Kontroller at driftsdioden er slått AV.

1. Trykk i 5 sekunder.
2. Trykk eller . Hvis en feilkode og unormal hendelse kan identifiseres, vil driftsdioden være PÅ kontinuerlig. Skriv ned feilkoden.
3. Trykk i 5 sekunder for å stoppe kontrollen.
4. Vis denne feilkoden til en autorisert forhandler.

Trykket i Kina  
OSTH0901-01 8